

COORDENADAS GEOGRÁFICAS  
 LATITUDE: -16.425314°14'  
 LONGITUDE: -47.955638°

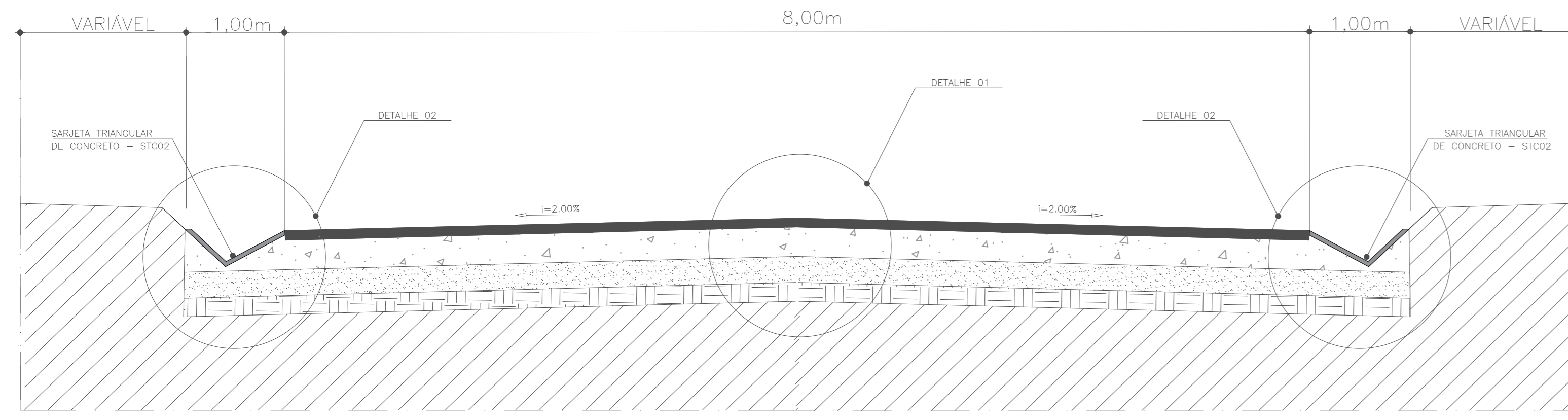

CORTE TRANSVERSAL PISTA DE ROLAMENTO - PAV. ASFÁLTICO  
 Largura de 8,00 m

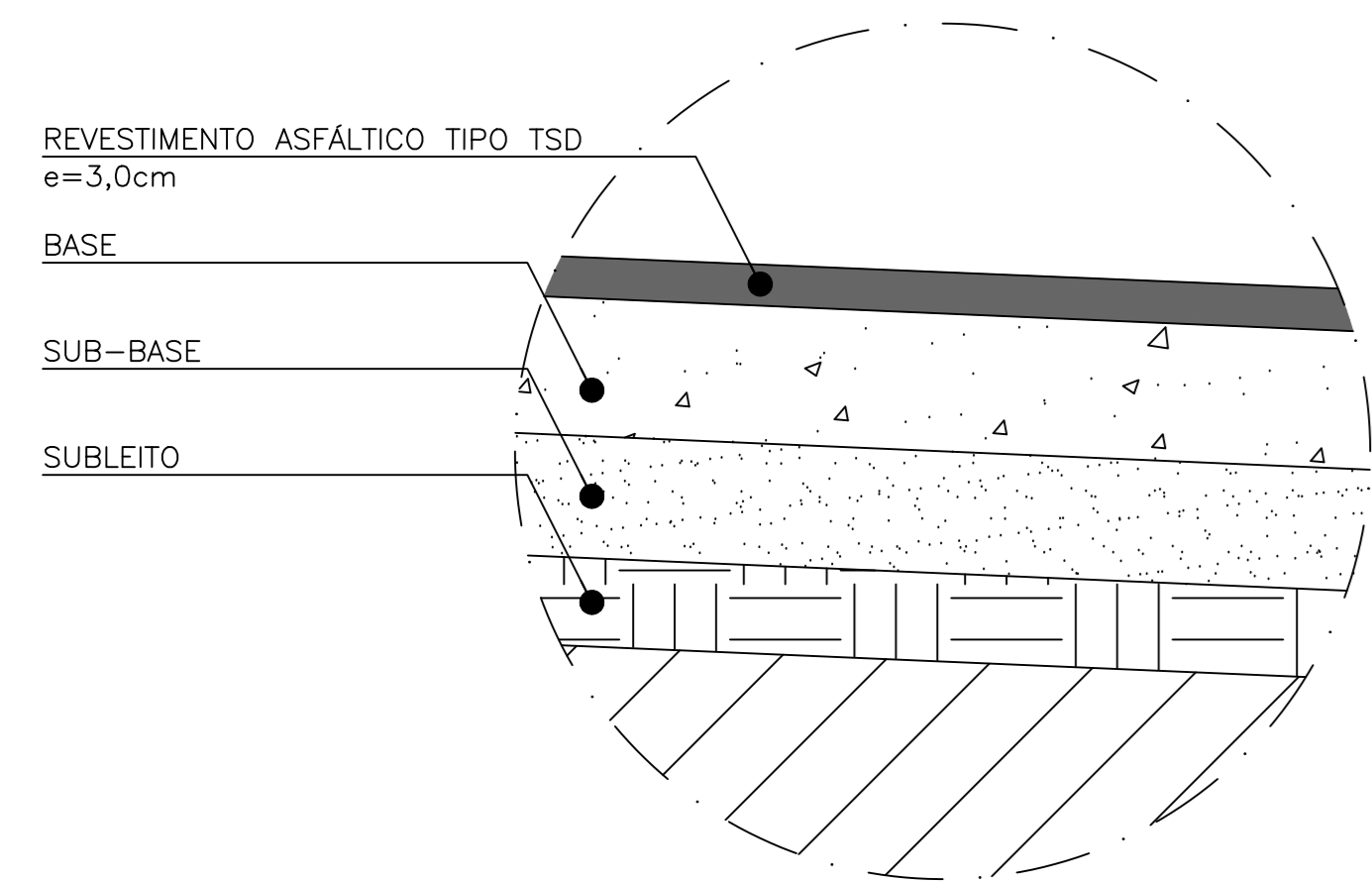

DETALHE 01

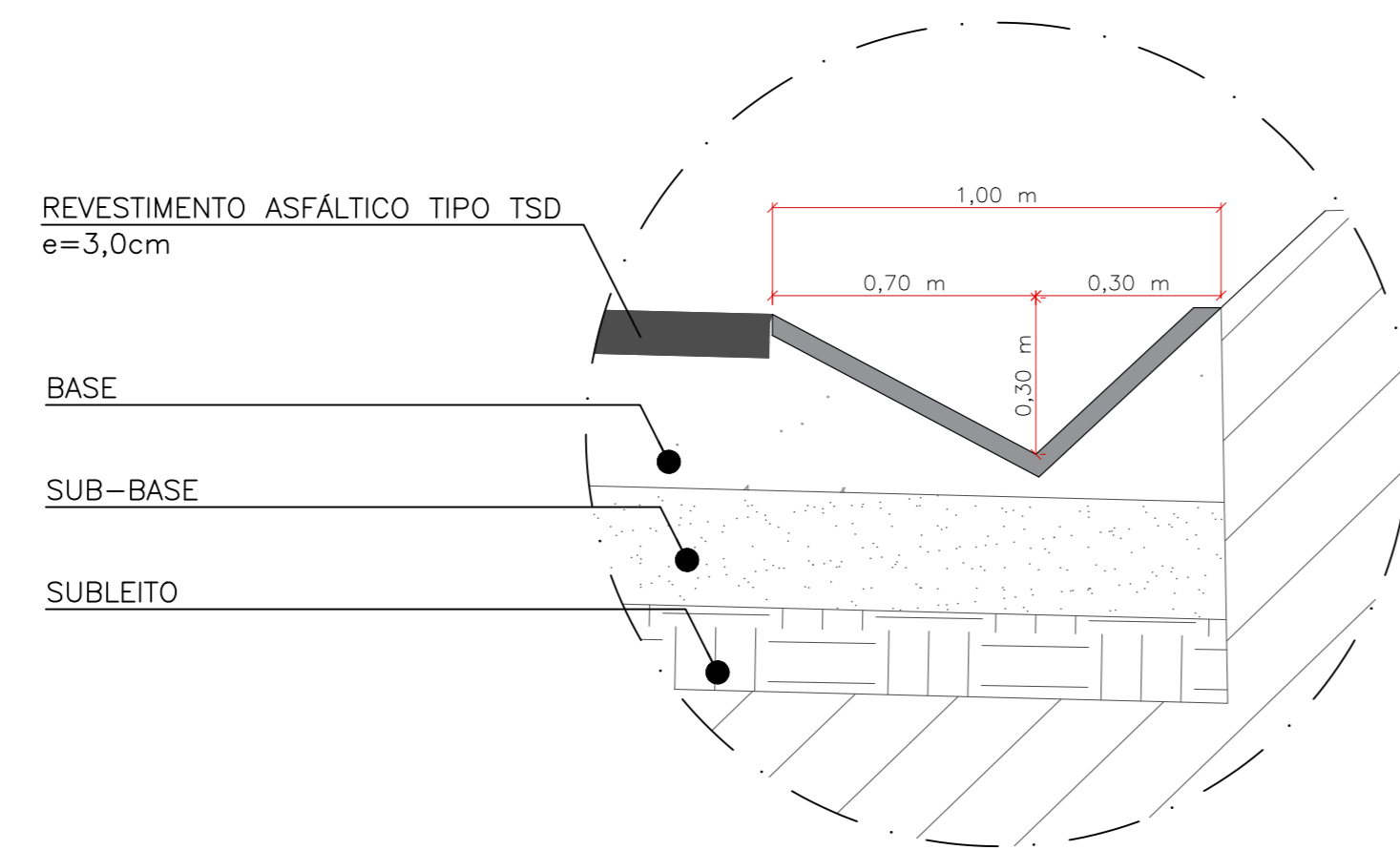

DETALHE 02

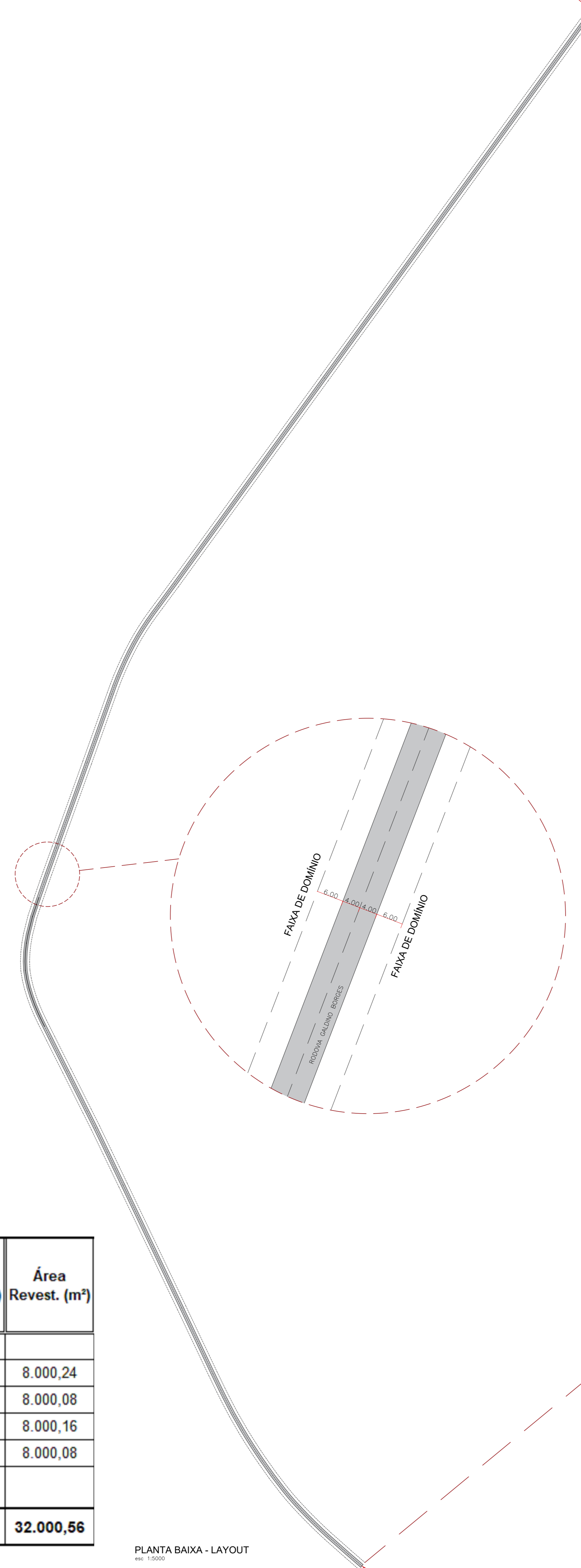

PLANTA BAIXA - LAYOUT  
 em 1:500



### Relatório Geral de Pavimentação

RUA / AVENIDA	ESTAQUEAMENTO	Comp. (m)	Larg. Útil (m)	Pavimento	Tipo de Tráfego	Área Útil (m²)	Calçamento Tipo	Área Imprim. (m²)	Área Revest. (m²)
RODOVIA GALDINO BORGES (TRECHO I)	0,00 - 50 + 0,025 m	1.000,03	8,00	TSD	Leve	8.000,24	A	8.300,25	8.000,24
RODOVIA GALDINO BORGES (TRECHO II)	0,00 - 50 + 0,014 m	1.000,01	8,00	TSD	Leve	8.000,08	A	8.300,08	8.000,08
RODOVIA GALDINO BORGES (TRECHO III)	0,00 - 50 + 0,018 m	1.000,02	8,00	TSD	Leve	8.000,16	A	8.300,17	8.000,16
RODOVIA GALDINO BORGES (TRECHO IV)	0,00 - 50 + 0,009 m	1.000,01	8,00	TSD	Leve	8.000,08	A	8.300,08	8.000,08
<b>TOTAIS</b>		<b>4.000,07</b>	<b>8,00</b>			<b>32.000,56</b>		<b>33.200,58</b>	<b>32.000,56</b>

Tipo\* = CD-Chapa Direita / CE-Chapa Esquerda / A-Abaulada



**PREFEITURA LUZIÂNIA**  
 UM NOVO TEMPO COM RESPEITO E TRABALHO.

**OBRA: EXECUÇÃO DE CAPA ASFÁLTICA DE TRECHO DA RODOVIA GALDINO BORGES**  
 ENDEREÇO: ROD. GALDINO BORGES, ZONA RURAL, LUZIÂNIA - GO, CEP 72800-000

**PROPRIETÁRIO:** PREFEITURA MUNICIPAL DE LUZIÂNIA

**AUTOR DO PROJETO:** LUCAS SILVA DA CUNHA - CREA: 31.273/D-DF

**RESPONSÁVEL TÉCNICO:** LUCAS SILVA DA CUNHA - CREA: 31.273/D-DF

DIRETOR AUTORIZA DESSE PROJETO PERMITINDO AOS PROFISSIONAIS ASSINAR, CRIAR E ESCRIBER E SUA REPRODUÇÃO, MODIFICAÇÃO OU A TERCEIROS CONFORME O ART. 25.

<b>FISCALIZAÇÃO E LICENÇA:</b>	<b>CREA/CAU:</b>
<b>OUTROS:</b>	

**FOLHA:** 1/3      **CONTEÚDO:** LOCALIZAÇÃO, PLANTA E DETALHES      **ÁREAS:** 4,00KMS

**DATA:** MAIO 2022      **DESENHO:** VICTOR      **ESCALA:** INDICADA      **UNIDADE:** METROS

ROCHA

PAVIMENTAÇÃO

COORDENADAS GEOGRÁFICAS  
 LATITUDE: -16.456341°  
 LONGITUDE: -47.965023°

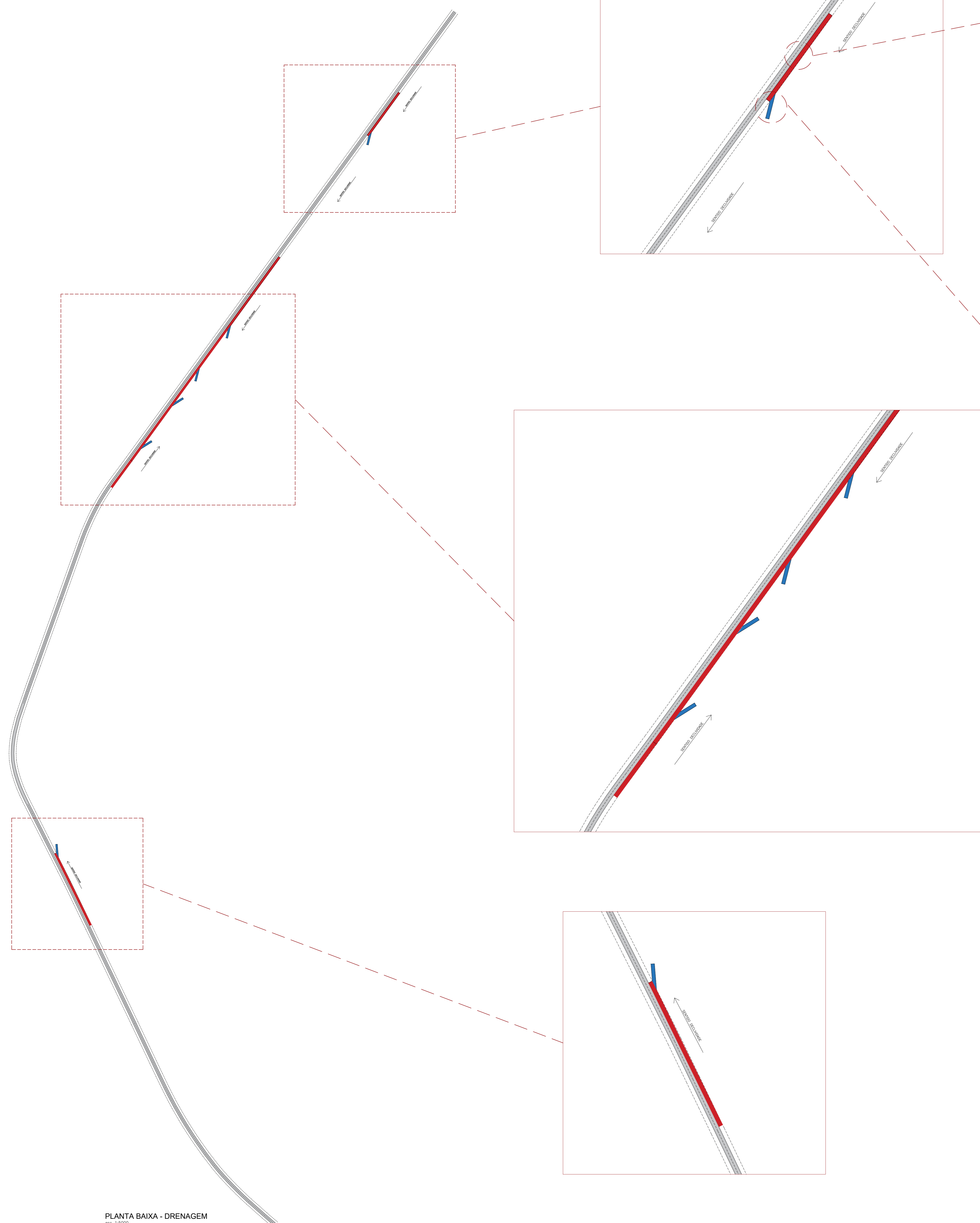

PLANTA BAIXA - DRENAGEM  
esc. 1:5000

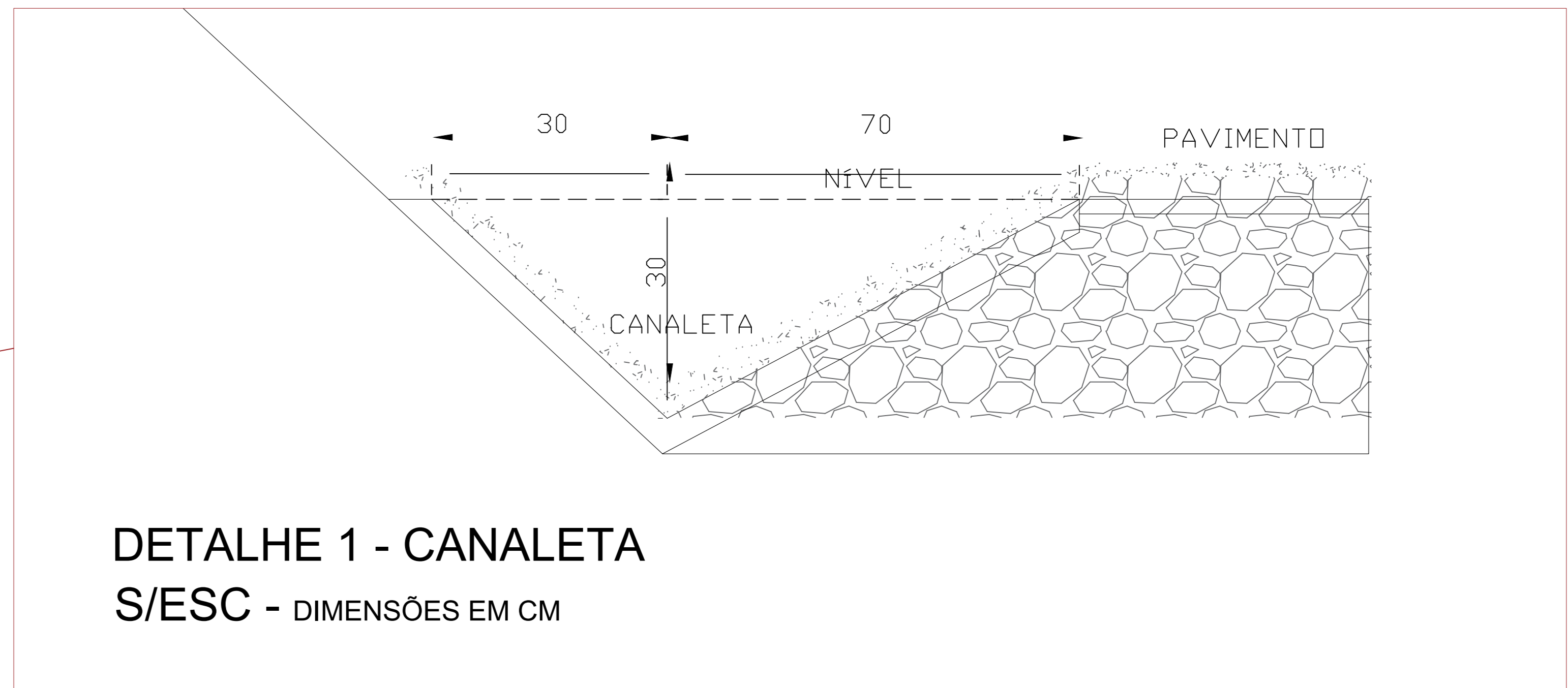

DETALHE 1 - CANALETA  
S/ESC - DIMENSÕES EM CM

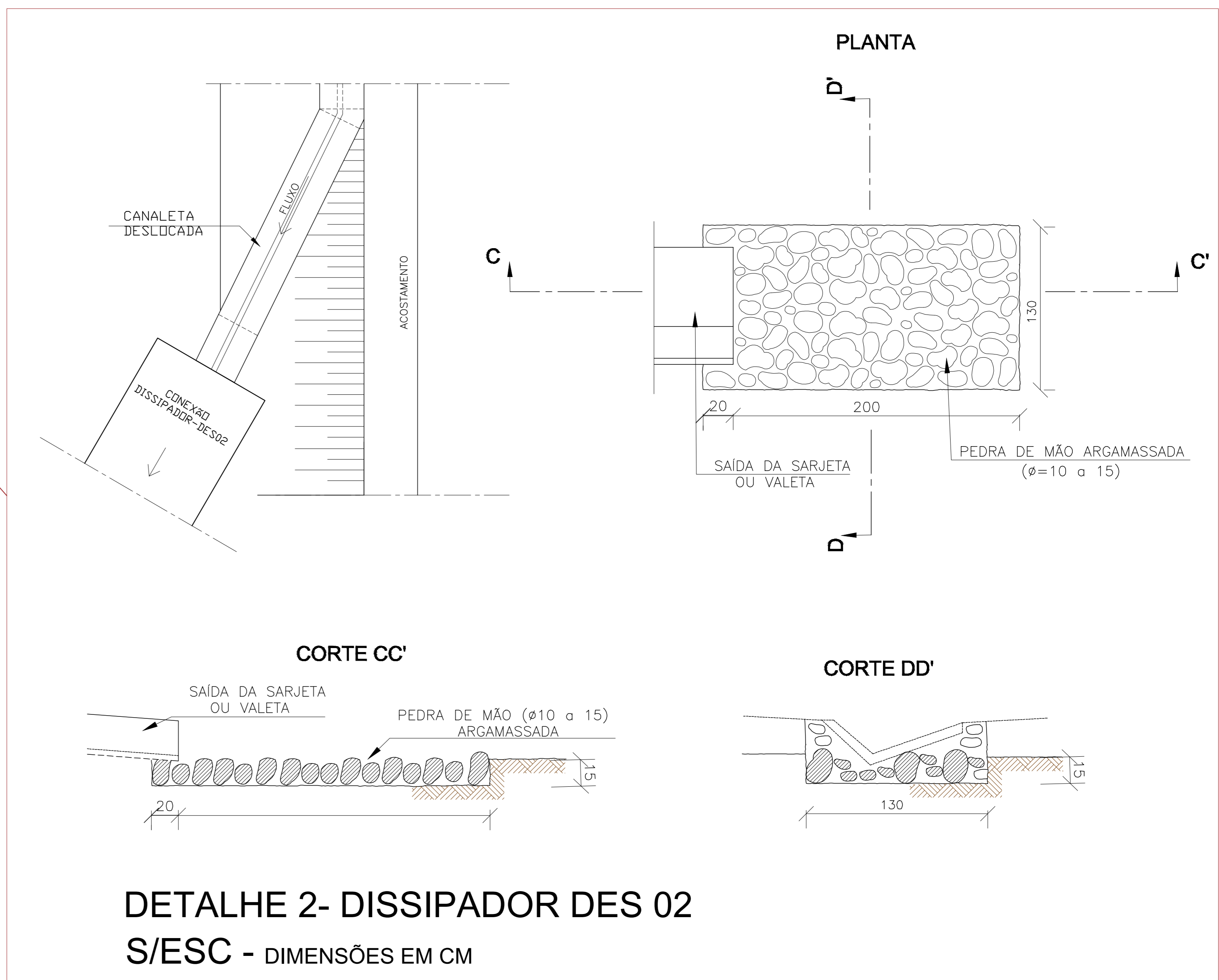

DETALHE 2- DISSIPADOR DES 02  
S/ESC - DIMENSÕES EM CM

LEGENDA	
	CANALETAS
	CANALETA DESLOCADA C/ DISSIPADOR

**PREFEITURA LUZIÂNIA**  
UM NOVO TEMPO COM RESPEITO E TRABALHO.

**OBRA: EXECUÇÃO DE CAPA ASFÁTICA DE TRECHO DA RODOVIA GALDINO BORGES**  
ENDEREÇO: ROD. GALDINO BORGES, ZONA RURAL, LUZIÂNIA - GO, CEP 72800-000

PROPRIETÁRIO: PREFEITURA MUNICIPAL DE LUZIÂNIA

AUTOR DO PROJETO: LUCAS SILVA DA CUNHA - CREA: 31.273/D-DF

RESPONSÁVEL TÉCNICO: LUCAS SILVA DA CUNHA - CREA: 31.273/D-DF

DIRETOR AUTORIZA DESSE PROJETO PERMITINDO AOS PROFISSIONAIS ASSINA OITAVOS E PROIBIDA SUA REPRODUÇÃO, MODIFICAÇÃO OU A UTILIZAÇÃO CONFORME ART. 25.

FISCALIZAÇÃO E LICENÇA:	CREA/CAU:
OUTROS:	

FOLHA: **2/3** CONTEÚDO: PLANTA E DETALHES - DRENAGEM SUPERFICIAL. ÁREAS: 4,00KMS

DATA: MAIO 2022 DESENHO: VICTOR ROCHA ESCALA: INDICADA UNIDADE: METROS

DRENAGEM SUPERFICIAL

PARÂMETROS DAS LINHAS DE DIVISÃO DE FLUXOS			
VELOCIDADE v (Km/h)	LARGURA DA LINHA	TRAÇO t (m)	ESPAÇAMENTO e (m)
v < 60	0,10	1	2
	0,10	2	4
	0,10	2	6
v > 60 v < 80	0,10	3	6
	0,10	4	8
	0,10	2	6
	0,10	3	9

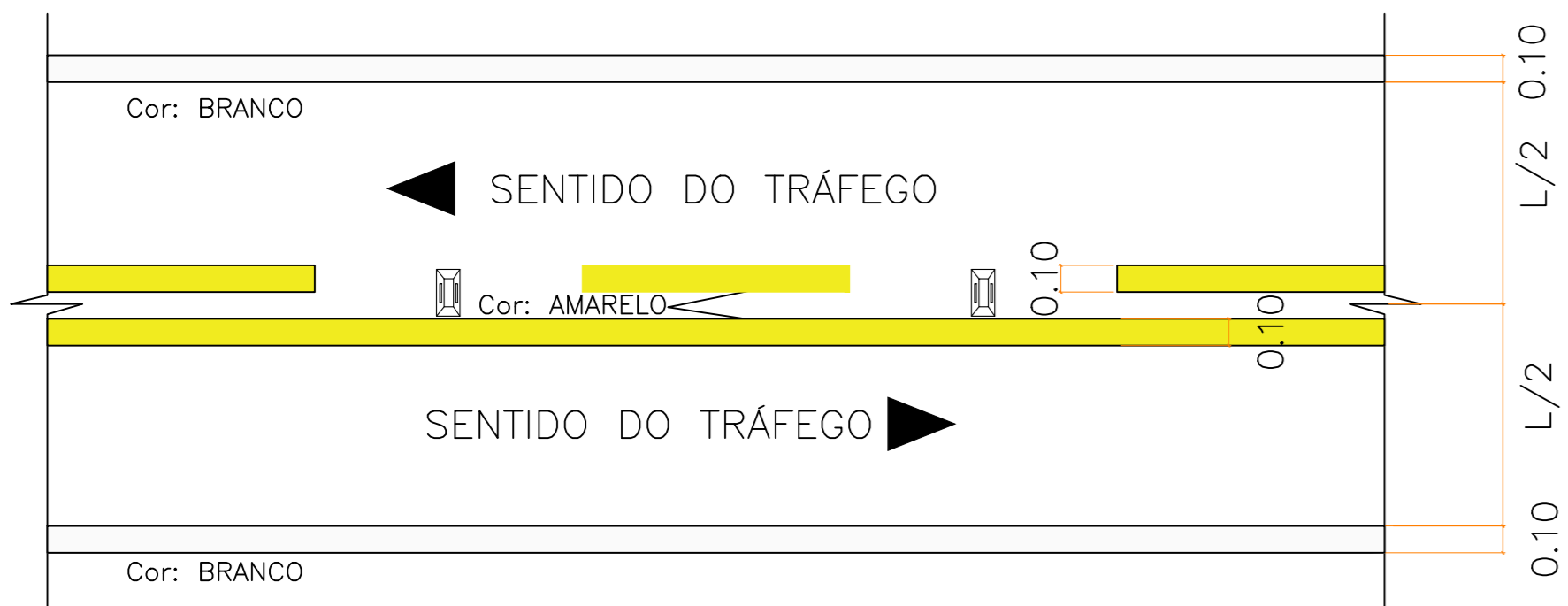

DETALHE SINALIZAÇÃO HORIZONTAL  
Esc:1/25

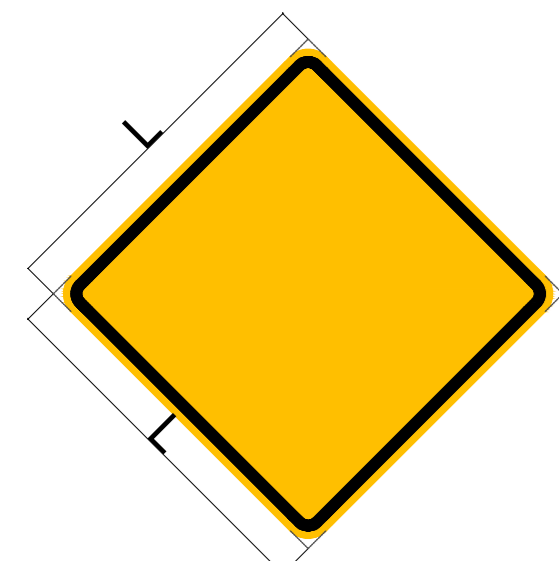

VIA	LADO (L) (m)	ORLA INTERNA PRETA (m)	ORLA EXTERNA AMARELA (m)
RURAL (RODOVIA)	0,75	0,030	0,020

ADVERTÊNCIA

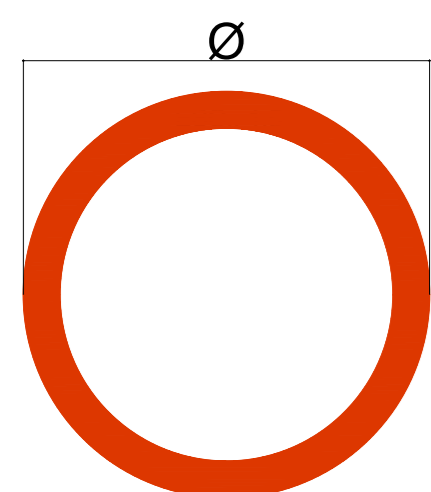

REGULAMENTAÇÃO

VIA	DIÂMETRO (m)	ORLA VERMELHA (m)
RURAL (RODOVIA)	0,75	0,075

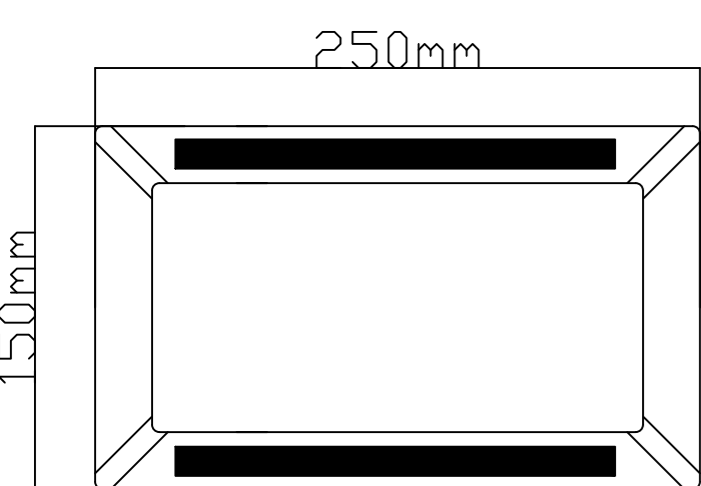

TACHA RETRORREFLETIVA

Quantitativos:

Sinalização Vertical:

8 Placas de Advertência Total: 7,30 m<sup>2</sup>  
10 Placas de regulamentação

Sinalização Horizontal:

1.234,59m Faixa seccionada  
592,62m Faixa contínua Total: 982,73 m<sup>2</sup>  
8.000,14m Faixa de bordo

444 und Tacha Refletiva Bidirecional

\*Faixa Seccionada: Traço da faixa 3m, espaçamento de 6m.

\*Colocação das tachas refletivas são a cada 9 metros em toda a extensão da pista.

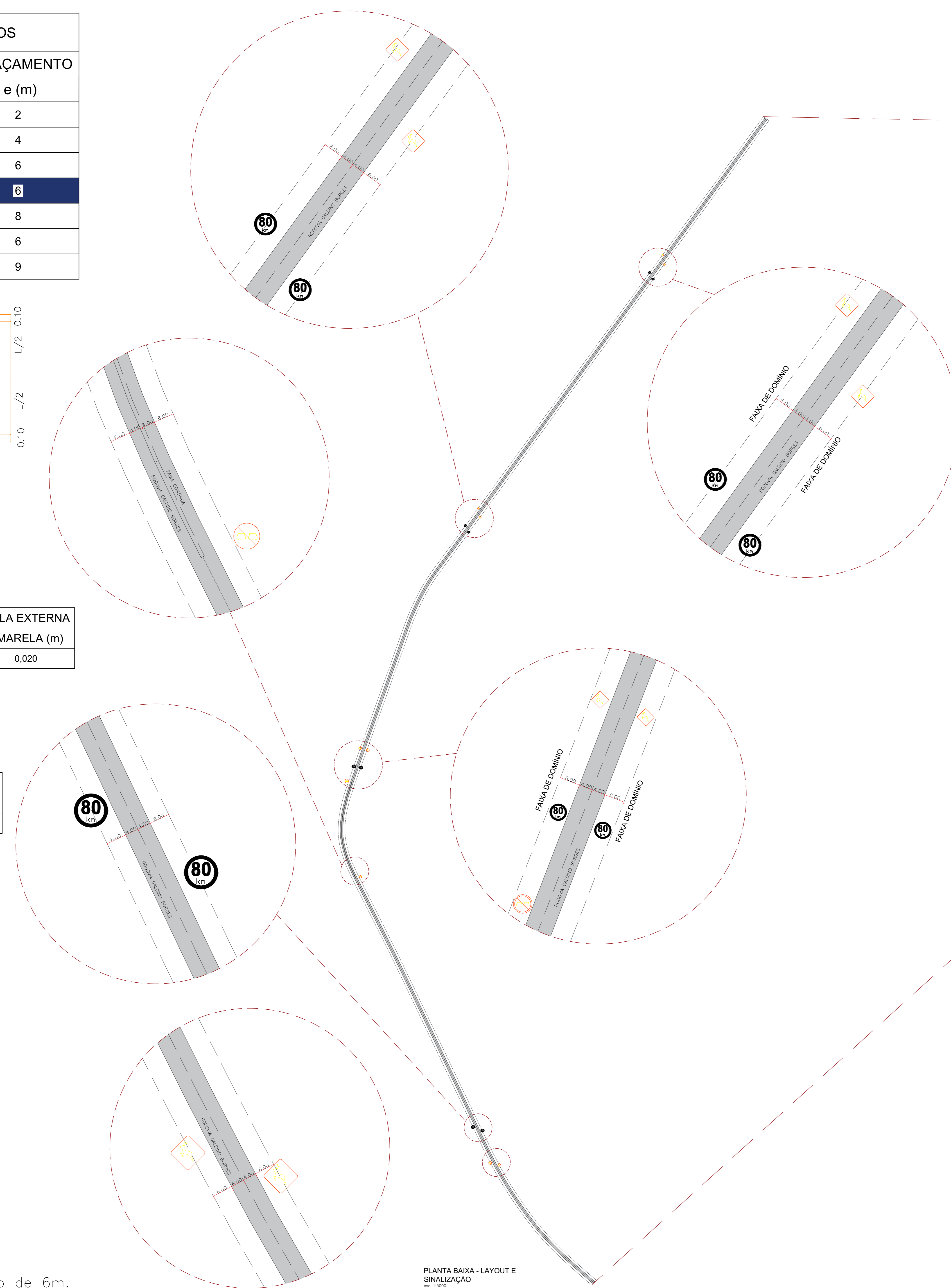

PLANTA BAIXA - LAYOUT E  
SINALIZAÇÃO  
Esc: 1:5000

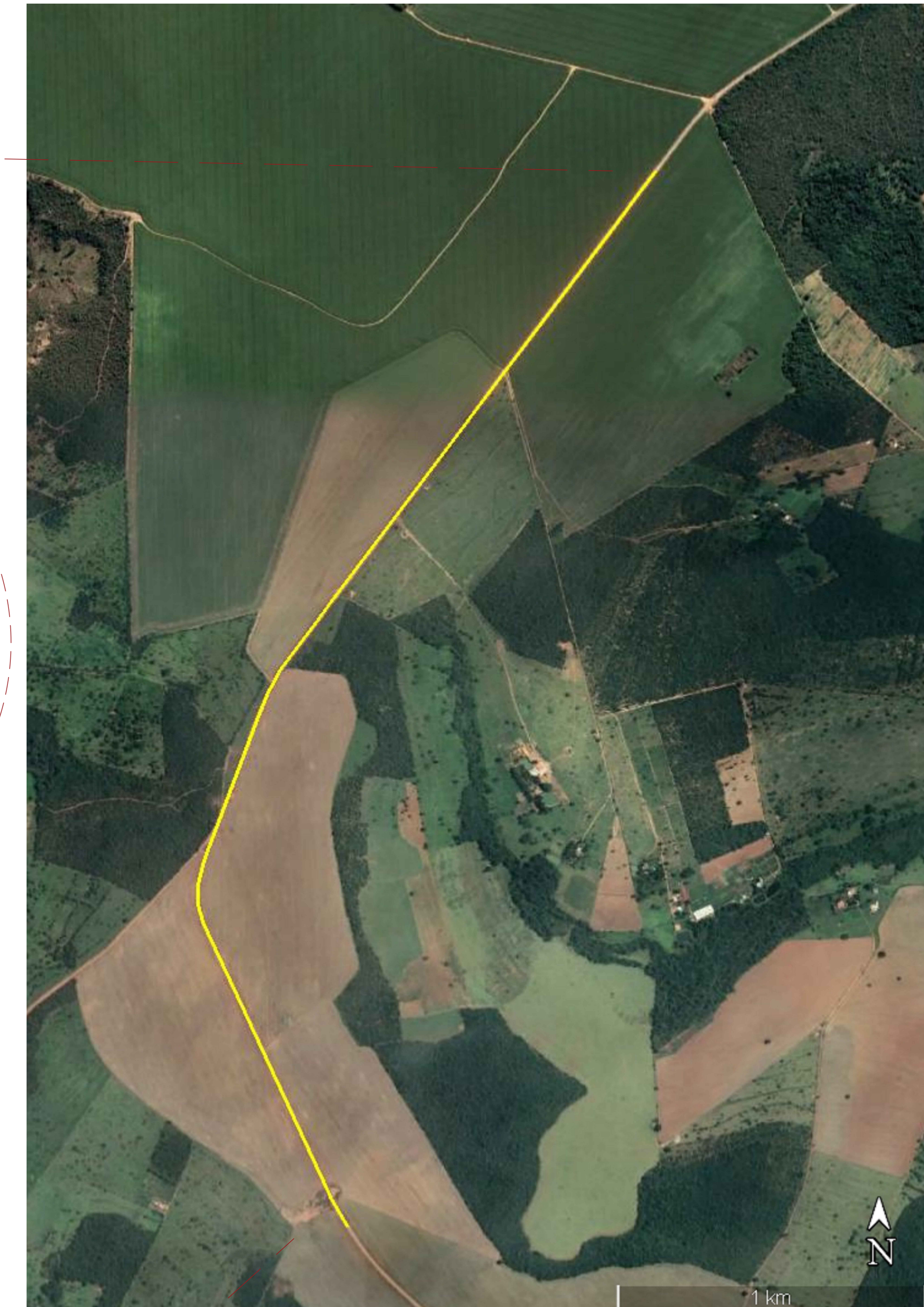

**PREFEITURA  
LUZIÂNIA**  
UM NOVO TEMPO COM RESPEITO E TRABALHO.

OBRA: **EXECUÇÃO DE CAPA ASFÁTICA DE TRECHO DA RODOVIA GALDINO BORGES**  
ENDEREÇO: ROD. GALDINO BORGES, ZONA RURAL, LUZIÂNIA - GO, CEP 72800-000

---

PROPRIETÁRIO: PREFEITURA MUNICIPAL DE LUZIÂNIA

AUTOR DO PROJETO: LUCAS SILVA DA CUNHA - CREA: 31.273/D-DF

RESPONSÁVEL TÉCNICO: LUCAS SILVA DA CUNHA - CREA: 31.273/D-DF

DIRETOS AUTORES DESTE PROJETO PERTENCEM AOS PROFISSIONAIS ACIMA CITADOS E PROIBIDA SUA REPRODUÇÃO, MODIFICAÇÃO OU A TÍTULO DE CANCELAMENTO DE SEUS ART. 25.

FISCALIZAÇÃO E LICENÇA:	CREA/CAU:
	OUTROS:

---

FOLHA: **3/3** CONTEÚDO: LOCALIZAÇÃO, PLANTA E DETALHES ÁREAS: 4,00KMS

DATA: MAIO 2022 DESENHO: VICTOR ROCHA ESCALA: INDICADA UNIDADE: METROS

SINALIZAÇÃO VIÁRIA