



PLANTA BAIXA - TRAÇADO HORIZONTAL  
Esc.: 1/1500

Nº	DATA	REVISÃO P/ COMENTÁRIOS	EXECUTADO POR	APROVADO POR	ACEITO	DATA	DESENHOS DE REFERÊNCIA	NÚMERO
0	Jan./2022							

LEGENDAS:  

 TRAÇADO HORIZONTAL

EMPRESAMENTO:	TÍTULO: <b>PARQUE SANTA FÉ</b> TRAÇADO HORIZONTAL	PROJETO: <b>TERRAPLANAGEM</b>
PROJETO	CIDADE: LUZIANIA - GOIÁS	ESCALA: <b>INDICADAS</b>
REVISÃO	PROP.: <b>PREFEITURA MUNICIPAL DE LUZIANIA</b>	ART: <b>1020220054394</b>
VISTO E ACEITO	EMAIL: <b>semac.luziania@gmail.com</b>	Nº: <b>01/03</b>
APROVADO	ARQUIVO:	Data: <b>Jan./2022</b>
		PROJETO: <b>Eng.º Civil Amanda Soares de Souza Freitas</b> CREA: <b>1018305246/D-GO</b>

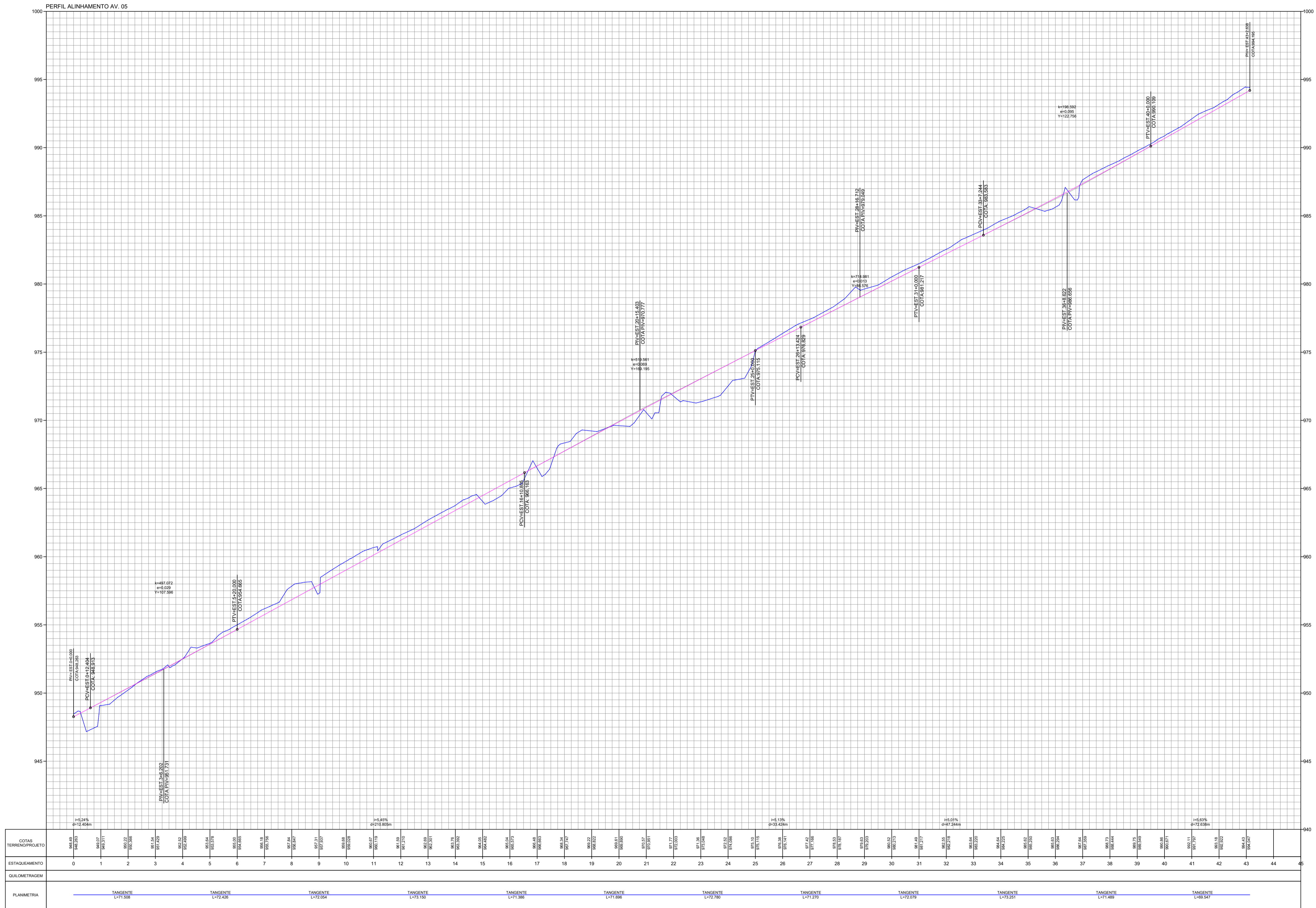

PERFIL LONGITUDINAL - AVENIDA 05  
Esc.: 1/1500

Nº	DATA	REVISÃO P/ COMENTÁRIOS	EXECUTADO POR	APROVADO POR	ACEITO	DATA	DESENHOS DE REFERÊNCIA	NÚMERO	LEGENDAS:	EMPREENDIMENTO:	TÍTULO:	PROJETO:
0	Jan./2022								<p>— TERRENO NATURAL</p> <p>— GREIDE TERRAPLANAGEM</p>	<p>PROJETO</p> <p>REVISÃO</p> <p>VISTO E ACEITO</p> <p>APROVADO</p>	<p>PARQUE SANTA FÉ</p> <p>PERFIL LONGITUDINAL</p>	<p>TERRAPLANAGEM</p> <p>INDICADAS</p>
										<p>EMAIL: semac.luziania@gmail.com</p> <p>ARQUIVO:</p>	<p>LUZIANIA</p> <p>LUZIANIA - GOIÁS</p> <p>PREFEITURA MUNICIPAL DE LUZIANIA</p>	<p>ART: 1020220054394</p> <p>Nº: 02/03</p> <p>Data: Jan./2022</p> <p>PROJETO: Engº Civil Amanda Soares de Souza Freitas CREA: 1018305246/D-GO</p>



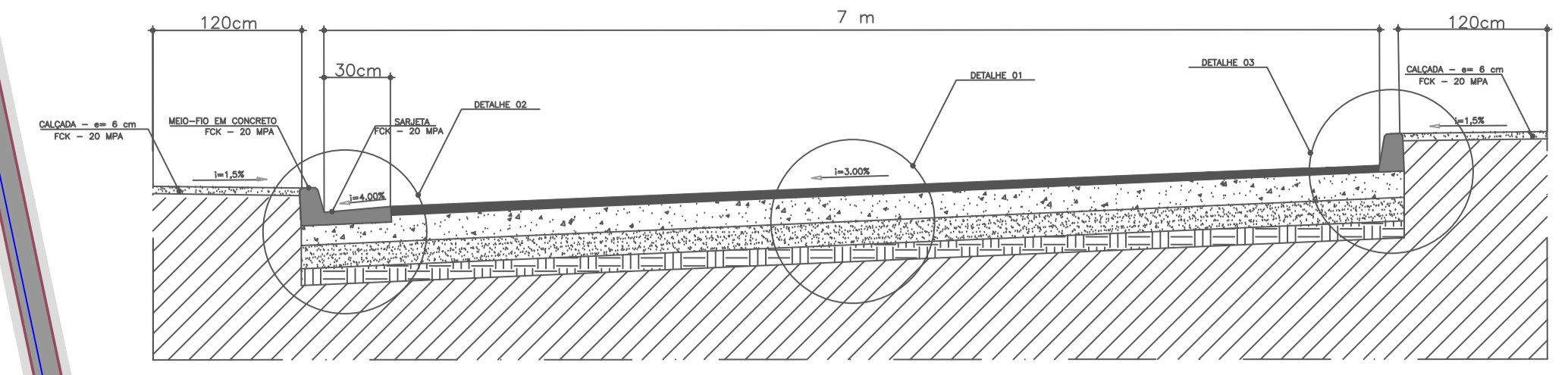
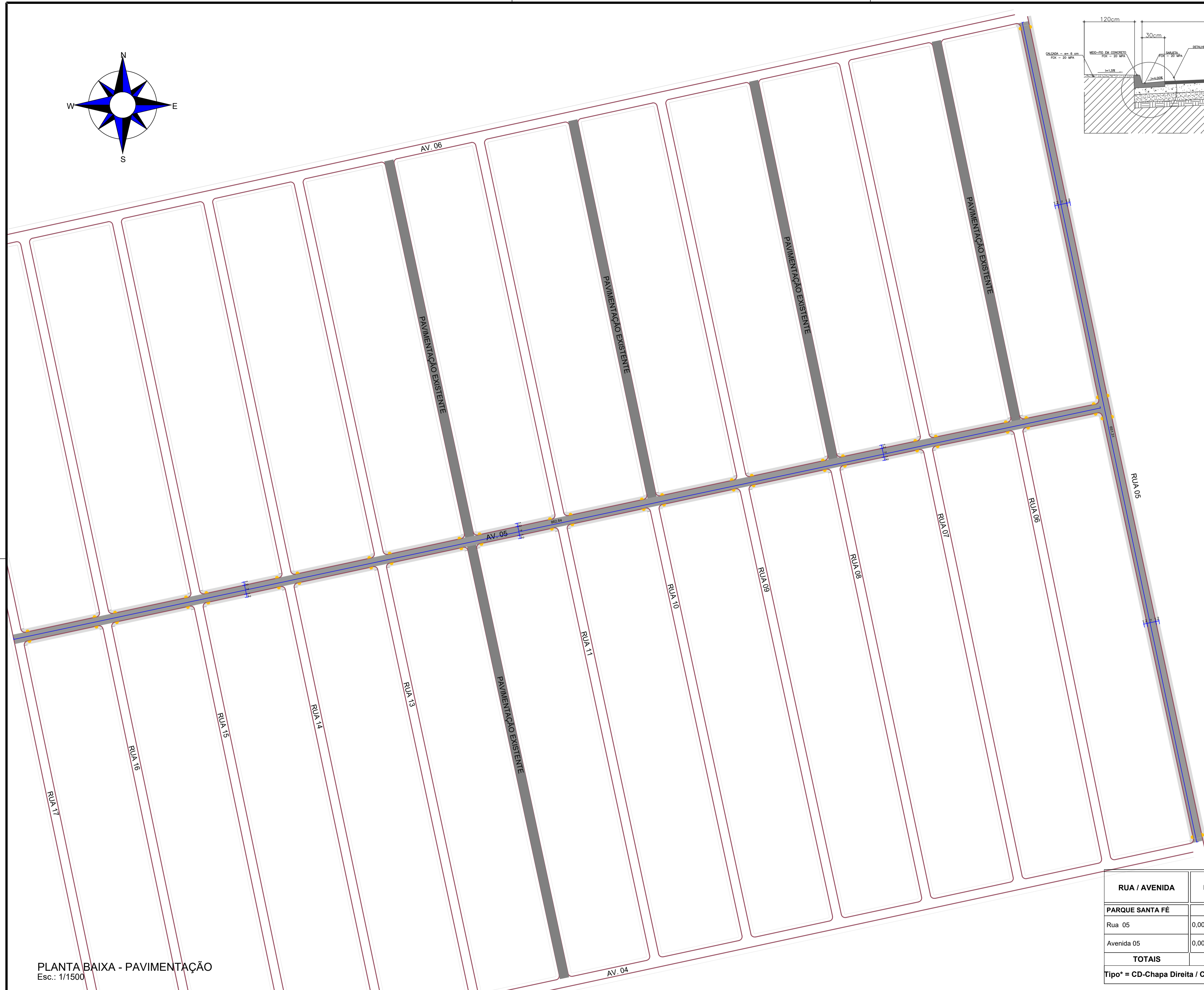
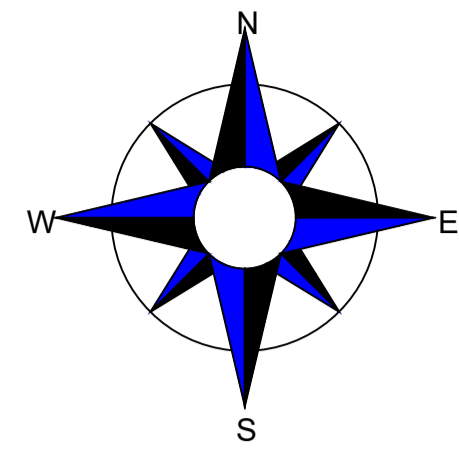

CORTE TRANSVERSAL PISTA DE ROLAMENTO - PAV. ASFÁLTICO  
Largura de 7 m

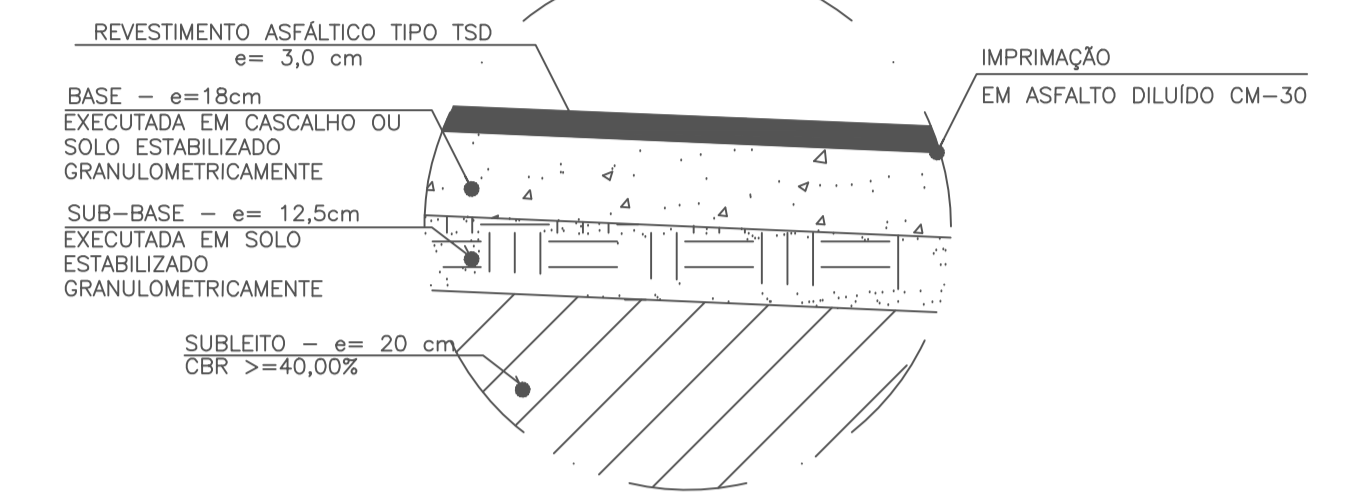

DETALHE 01 - CORTE CAMADAS  
Tráfego Leve

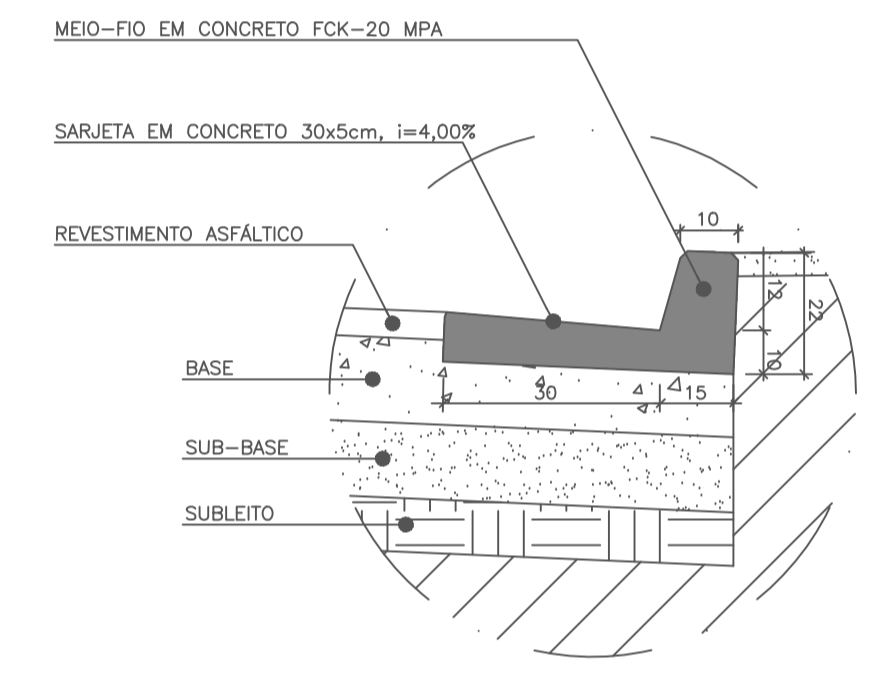

DETALHE 02 - MEIO-FIO E SARJETA - PAV. ASFÁLTICO

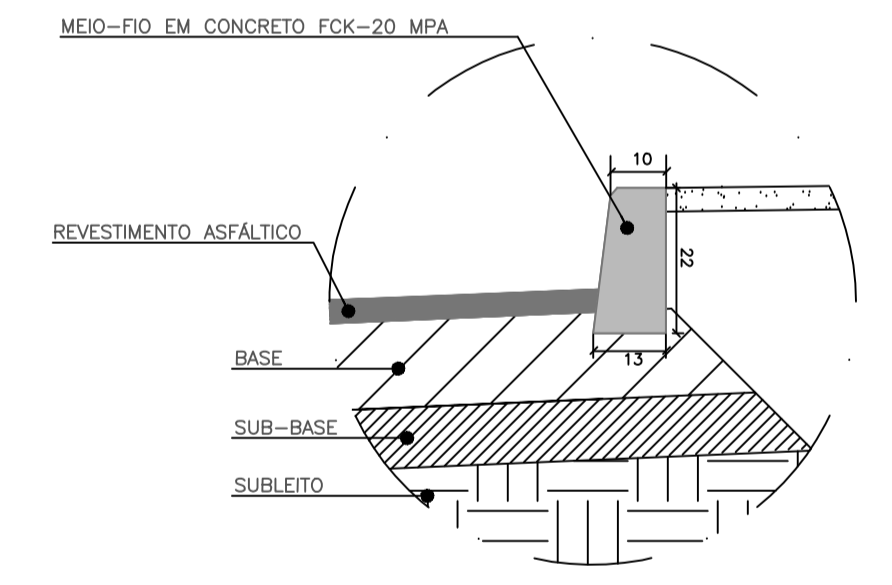

DETALHE 03 - MEIO-FIO

### Resumo de Pavimentação

RUA / AVENIDA	ESTAQUEAMENTO	Comp. (m)	Larg. Útil (m)	Pavimento	Tipo de Tráfego	Área Útil (m²)	Calçamento Tipo	Área Imprím. (m²)	Área Revest. (m²)
<b>PARQUE SANTA FÉ</b>									
Rua 05	0,00 - 32 + 11,308 m	651,31	7,00	TSD	Leve	4.559,17	CD	4.754,56	4.363,77
Avenida 05	0,00 - 43 + 2,638 m	862,64	7,00	TSD	Leve	6.038,48	CD	6.038,48	5.779,68
<b>TOTAIS</b>		<b>1.513,95</b>	<b>7,00</b>			<b>10.597,65</b>		<b>10.597,65</b>	<b>10.143,65</b>

Tipo\* = CD-Chapa Direita / CE-Chapa Esquerda / A-Abaulada

PLANTA BAIXA - PAVIMENTAÇÃO  
Esc.: 1/1500

Nº	DATA	REVISÃO	EXECUTADO POR	APROVADO POR	ACEITO	DATA	DESENHOS DE REFERÊNCIA	NÚMERO
0	Jan./2022	P/ COMENTÁRIOS						

- LEGENDAS:
- TRECHO DE PAVIMENTO A SER EXECUTADO
  - PAVIMENTAÇÃO EXISTENTE
  - CALÇADA A SER EXECUTADA
  - RAMPA DE ACESSO PISO TÁTIL - LADRILHO HIDRÁULICO

EMPREENDIMENTO:

PROJETO: **PARQUE SANTA FÉ**  
PLANTA BAIXA - PAVIMENTAÇÃO  
SEÇÃO TRANSVERSAL

REVISÃO:

VISTO E ACEITO:

APROVADO:

EMAIL: [semac.luziania@gmail.com](mailto:semac.luziania@gmail.com)

ARQUIVO:

TÍTULO: **PARQUE SANTA FÉ**  
PLANTA BAIXA - PAVIMENTAÇÃO  
SEÇÃO TRANSVERSAL

CIDADE: LUZIANIA - GOIÁS

PROP.: PREFEITURA MUNICIPAL DE LUZIANIA

PROJETO: Eng.ª Civil Amanda Soares de Souza Freitas  
CREA: 1018305246/D-GO

PROJETO: PAVIMENTAÇÃO

ESCALA: INDICADAS

ART: 1020220054394

Nº: 01/01

Data: Jan./2022

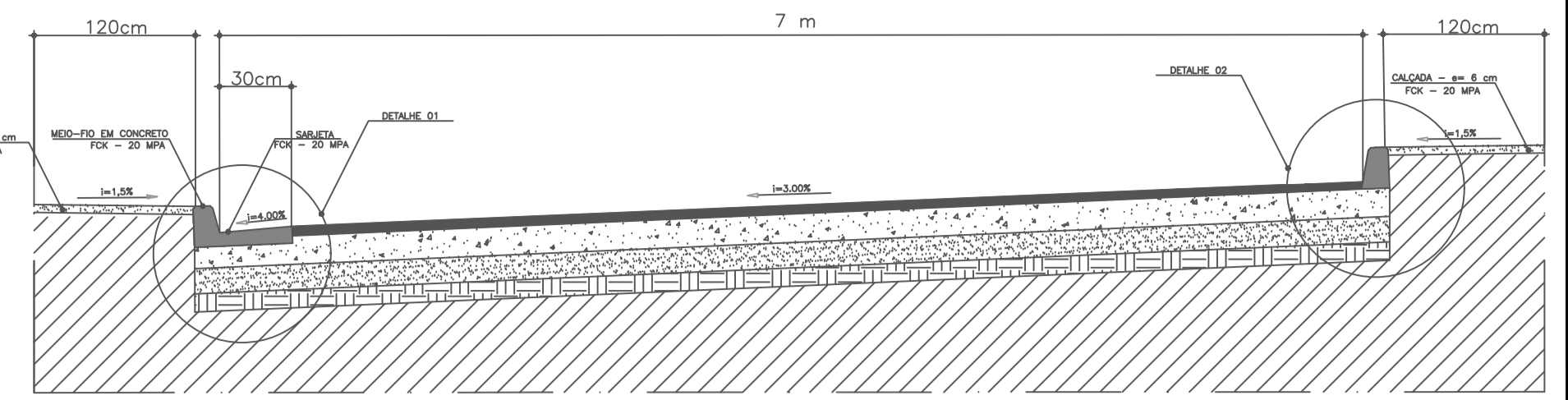
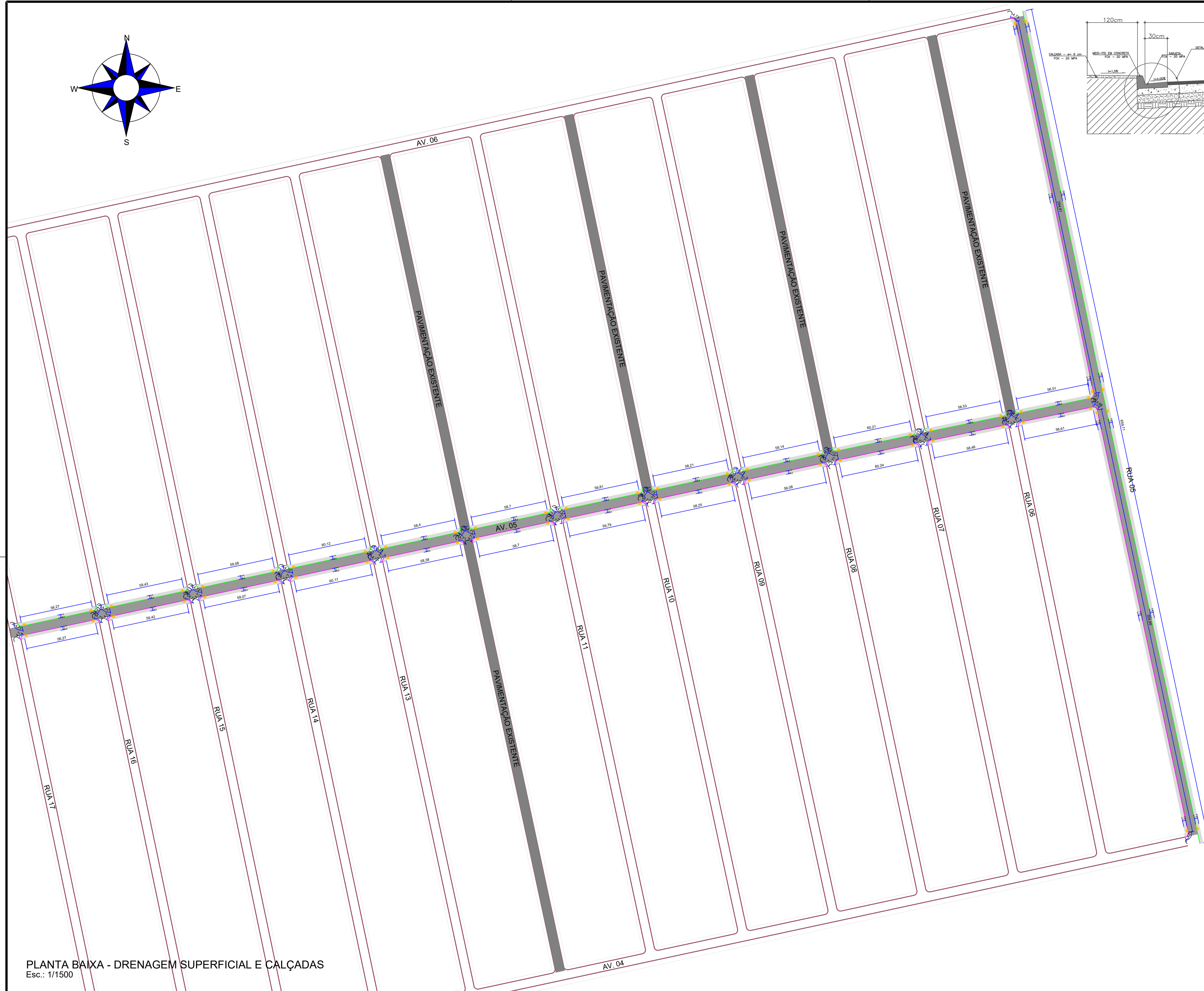
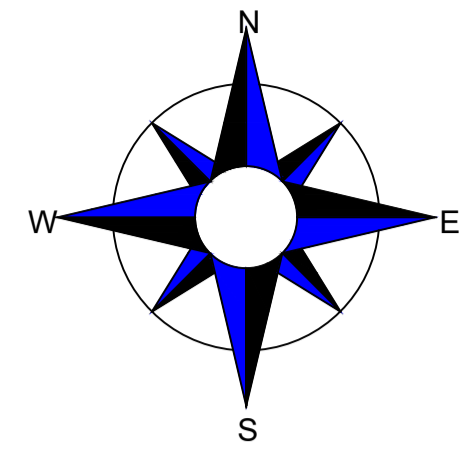

CORTE TRANSVERSAL PISTA DE ROLAMENTO - PAV. ASFALTICO  
Largura de 7 m

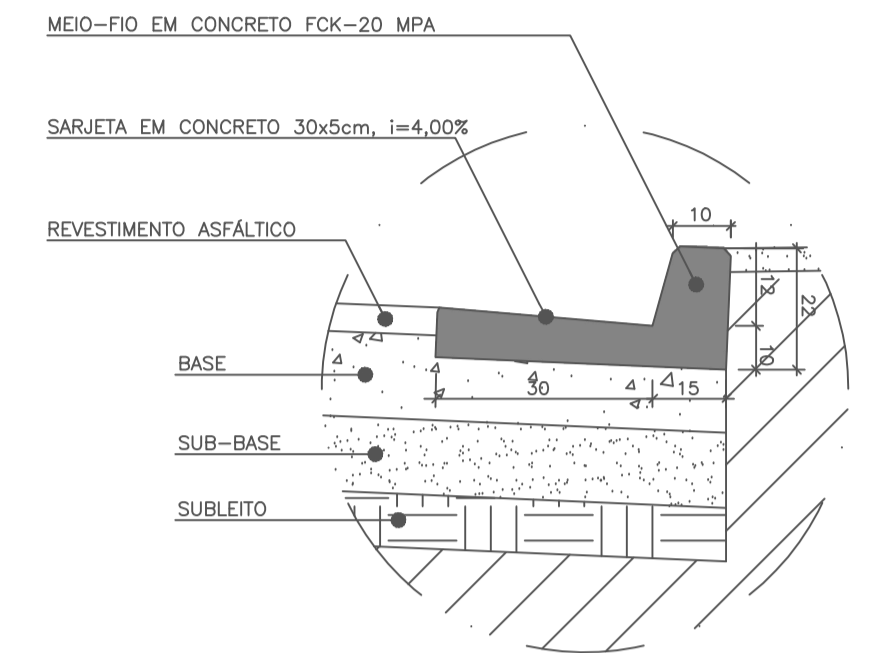

DETALHE 01 - MEIO-FIO E SARJETA - PAV. ASFALTICO

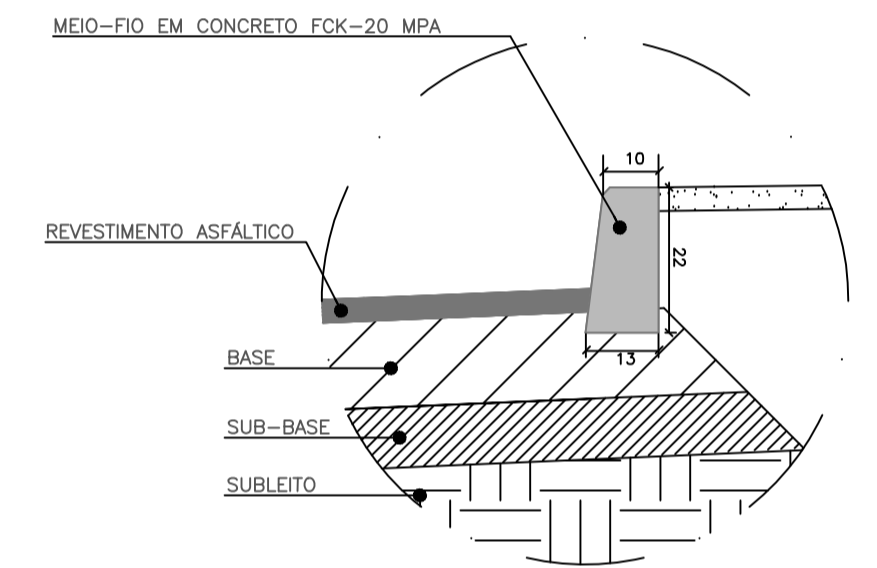

DETALHE 02 - MEIO-FIO

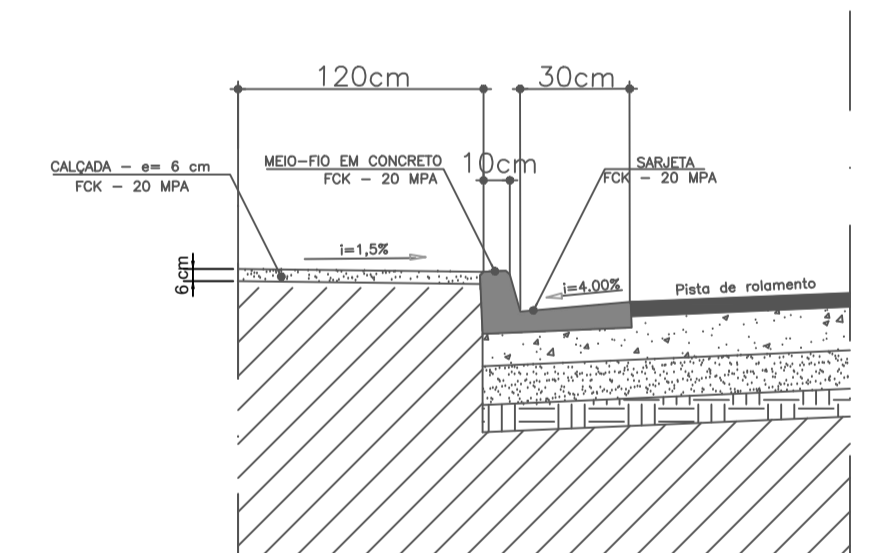

SEÇÃO TRANSVERSAL DA CALÇADA  
Largura de 1,20 m

RESUMO DE QUANTITATIVOS  
DRENAGEM SUPERFICIAL

RUA / AVENIDA	Meio fio reto com sarjeta (m)	Meio fio reto sem sarjeta (m)	Meio fio curvo com sarjeta (m)	Meio fio curvo sem sarjeta (m)
<b>PARQUE SANTA FÉ</b>				
Rua 05	629,90	659,71	18,86	0,00
Avenida 05	704,44	704,39	108,40	108,36
<b>TOTAIS</b>	<b>1.334,34</b>	<b>1.364,10</b>	<b>127,26</b>	<b>108,36</b>

PLANTA BAIXA - DRENAGEM SUPERFICIAL E CALÇADAS  
Esc.: 1/1500

Nº	DATA	REVISÃO	EXECUTADO POR	APROVADO POR	ACEITO	DATA	DESENHOS DE REFERÊNCIA	NÚMERO
0	Jan./2022	P/ COMENTÁRIOS						

- LEGENDAS:
- RAMPA DE ACESSO
  - PISO TÁTIL - LADRILHO HIDRÁULICO
  - CALÇADA A SER EXECUTADA - CONCRETAGEM APENAS DA FAIXA LIVRE DE CIRCULAÇÃO DE 1,20M (VER DETALHES)
  - TRECHO DE PAVIMENTO A SER EXECUTADO
  - GUIA (MEIO-FIO) DE CONCRETO C/ SARJETA
  - GUIA (MEIO-FIO) DE CONCRETO S/ SARJETA CONJUGADA

EMPREENDIMENTO:

PROJETO: **PARQUE SANTA FÉ**  
PLANTA BAIXA

PROJETO: **DRENAGEM/CALÇADAS**  
ESCALA: **INDICADAS**

CIDADE: LUZIANIA - GOIÁS  
ART: 1020220054394

PROP.: **PREFEITURA MUNICIPAL DE LUZIANIA**  
Nº: 01/02  
Data: Jan./2022

EMAIL: [semac.luziania@gmail.com](mailto:semac.luziania@gmail.com)

PROJETO: **Eng.º Civil Amanda Soares de Souza Freitas**  
CREA: 1018305246/D-GO

NOTA: Quaisquer obras complementares na faixa de serviço serão custeadas com recursos próprios da prefeitura.  
Ex: Plantio de Grama

QUANTIDADES RAMPA DE ACESSO	
PISO TÁTIL:	2,10 M/UND

Largura total da calçada + meio fio indicados em planta

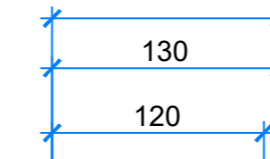

FAIXA DE SERVIÇO

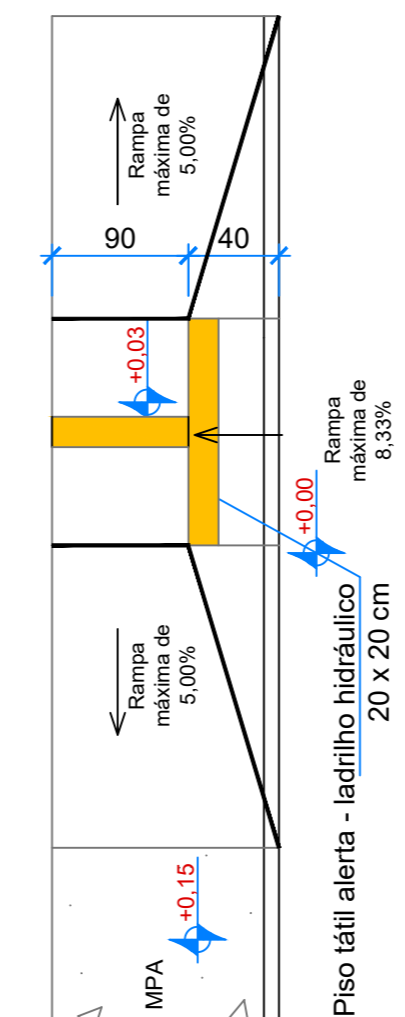

Piso tátil alerta - ladrilho hidráulico 20 x 20 cm

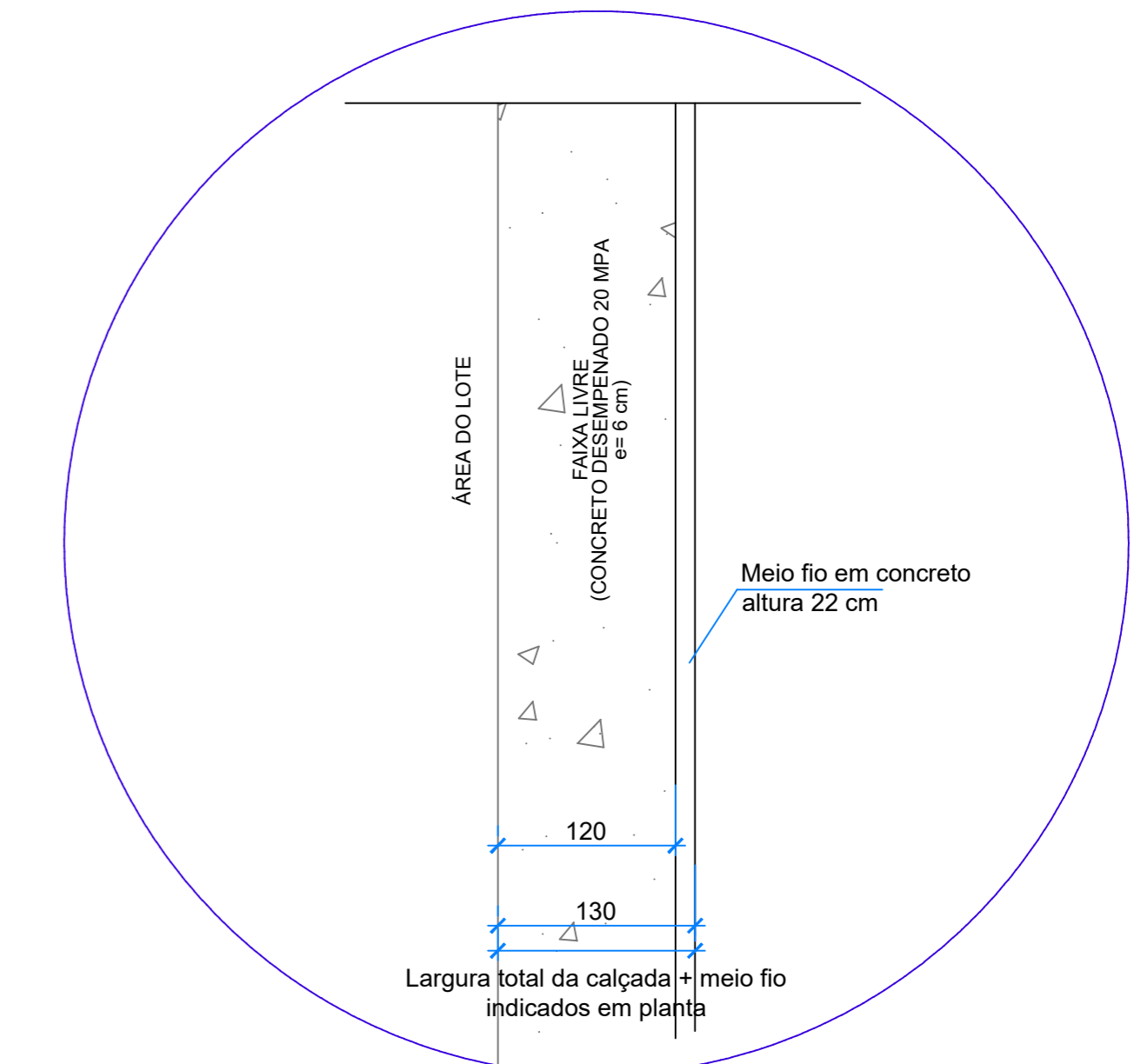

Detalhe geral de calçada

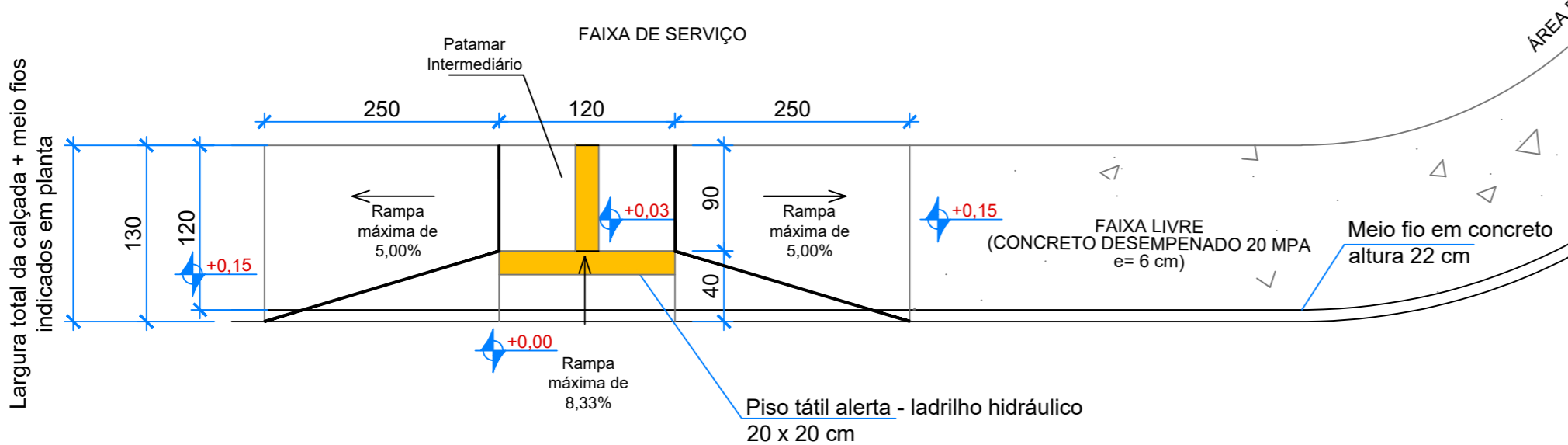

Detalhe de implantação das rampas de acessibilidade

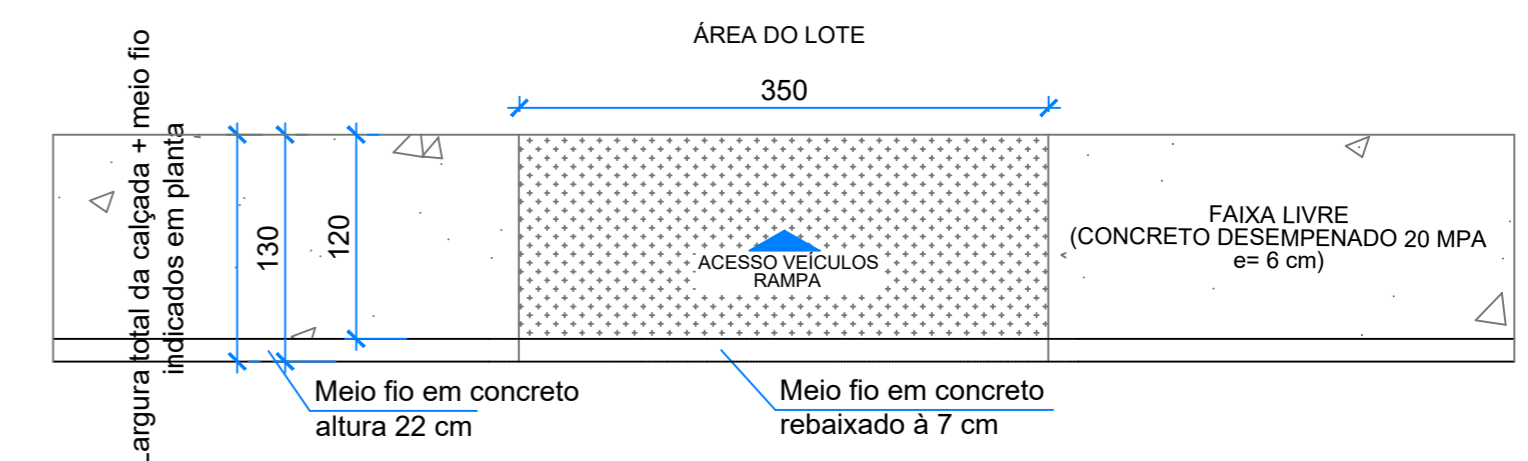

Detalhe de rebaixo para acesso de veículos

Nº	DATA	REVISÃO	EXECUTADO POR	APROVADO POR	ACEITO	DATA	DESENHO DE REFERÊNCIA	NÚMERO	LEGENDAS:
0	Jan./2022	P/ COMENTÁRIOS							

EMPREENDIMENTO:		TÍTULO: <b>PARQUE SANTA FÉ</b> DETALHES GERAIS	PROJETO: DRENAGEM/CALÇADAS
PROJETO:		CIDADE: LUZIÂNIA - GO	ESCALA: INDICADAS
ART: 1020220054394		PROP.:	Nº: 02/02
VISTO E ACEITO		PREFEITURA MUNICIPAL DE LUZIÂNIA	Data: Jan/2022
APROVADO	EMAIL: semac.luziania@gmail.com	PROJETO:	Engª Civil Amanda S. de Souza Freitas CREA: 1018305246/D-GO

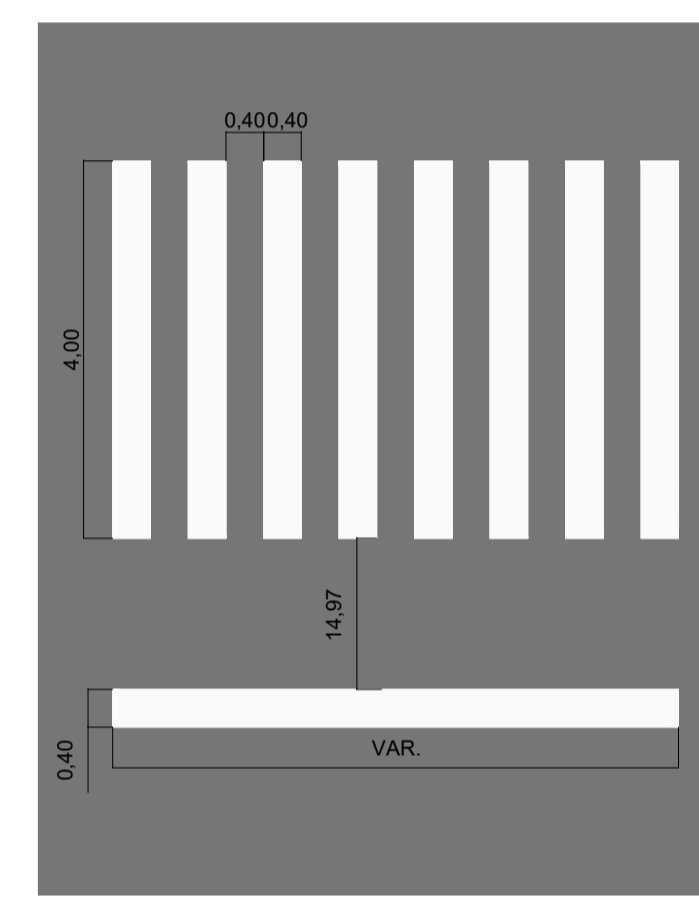
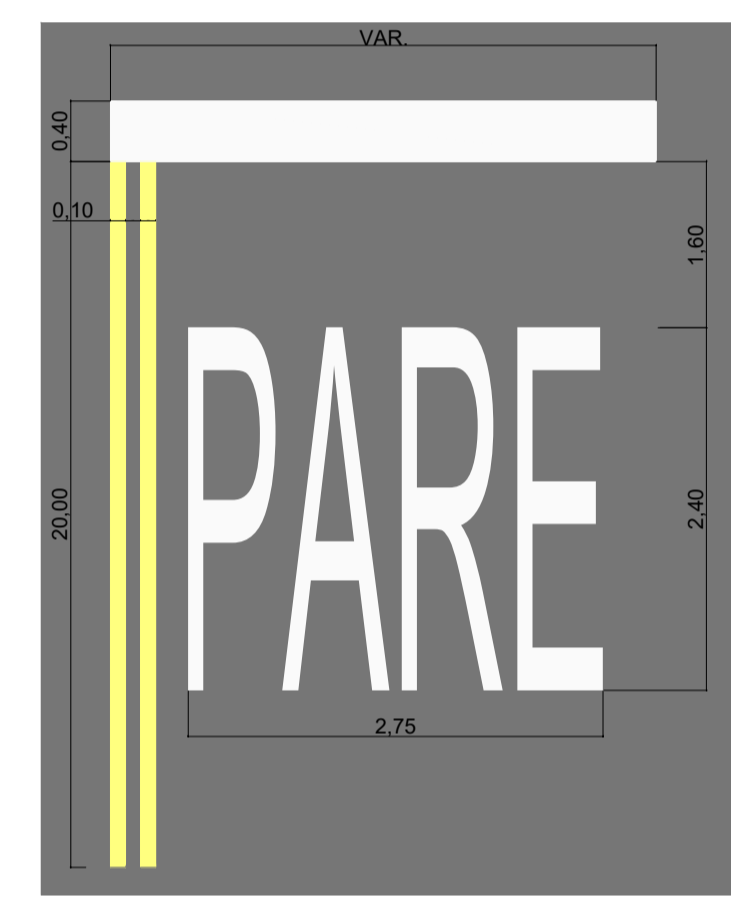
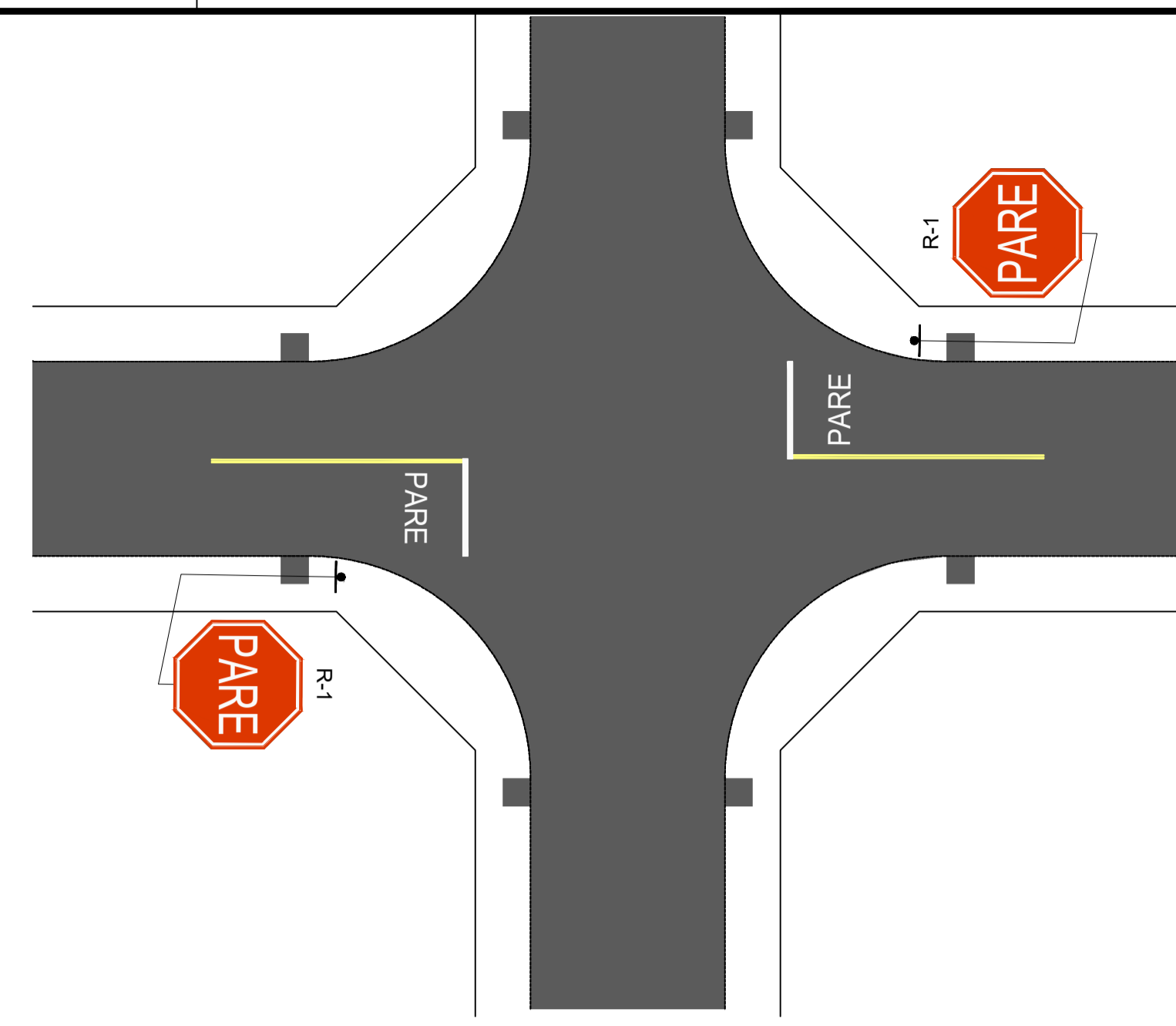
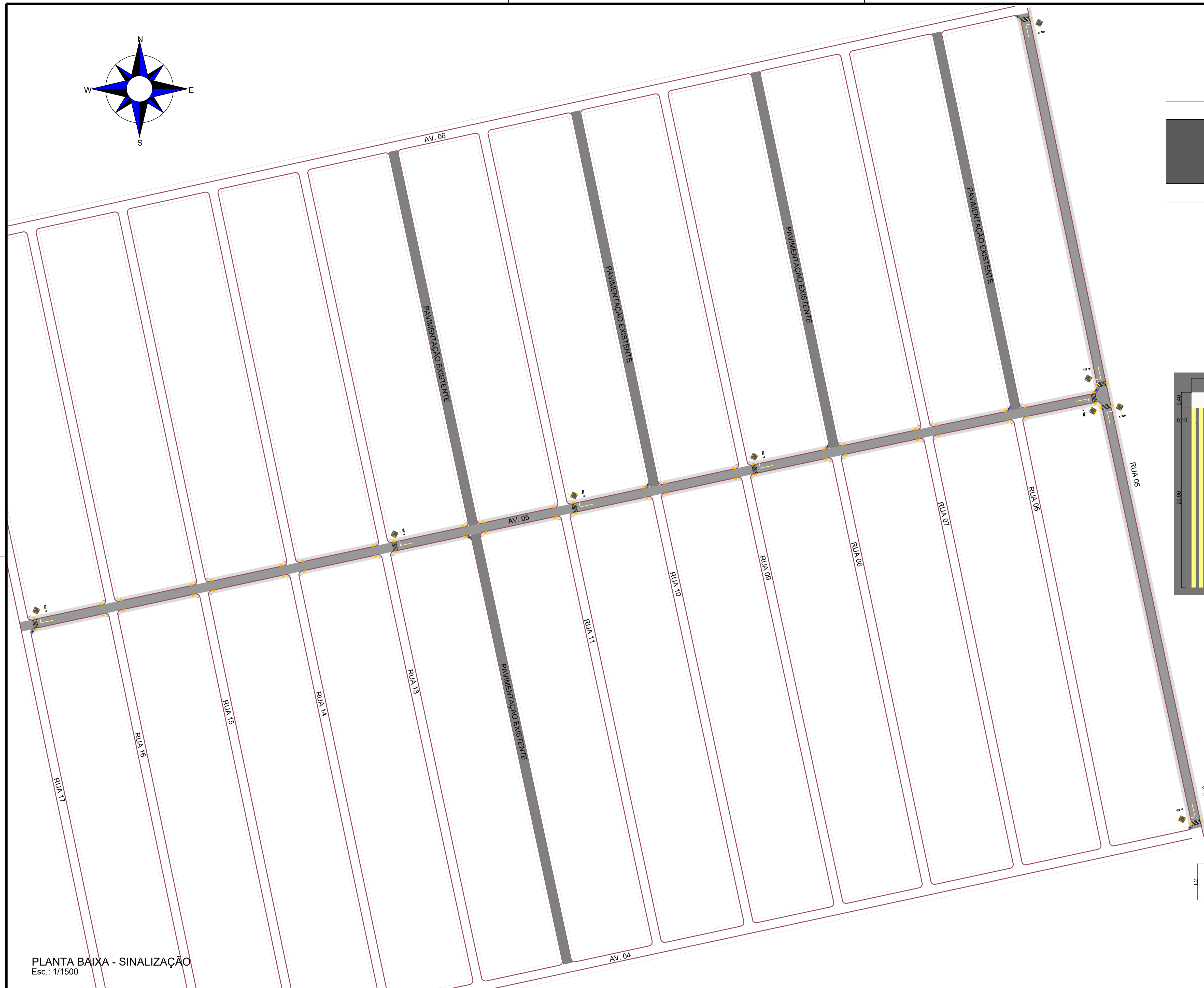
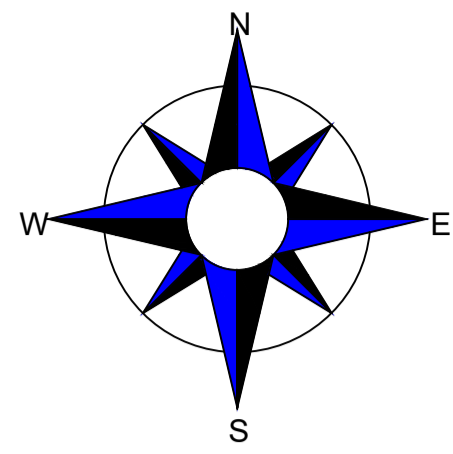

R-1 - PARADA OBRIGATORIA



ADVERTENCIA

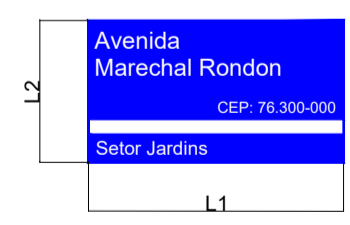

VIA	LADO (L) (m)	ORLA INTERNA BRANCA (m)	ORLA EXTERNA VERMELHA (m)
URBANA	0,35	0,028	0,014

VIA	LADO (L) (m)	ORLA INTERNA PRETA (m)	ORLA EXTERNA AMARELA (m)
URBANA	0,50	0,018	0,009

VIA	LADO L1 (M)	LADO L2 (M)	FAIXA BRANCA (M)
URBANA	0,20	0,45	0,020

PLANTA BAIXA - SINALIZAÇÃO  
Esc.: 1/1500

Nº	DATA	REVISÃO	EXECUTADO POR	APROVADO POR	ACEITO	DATA	DESENHOS DE REFERÊNCIA	NÚMERO
0	Jan./2022	P/ COMENTÁRIOS						

LEGENDAS:

- RAMPA DE ACESSO - INCLINAÇÃO MÁXIMA 8,33%
- PISO TÁTIL - LADRILHO HIDRÁULICO
- SINALIZAÇÃO HORIZONTAL - PARADA OBRIGATORIA
- PLACA DE IDENTIFICAÇÃO DE RUA
- SINALIZAÇÃO VERTICAL - PARADA OBRIGATORIA
- SINALIZAÇÃO HORIZONTAL - FAIXA DE PEDESTRE
- SINALIZAÇÃO VERTICAL - TRAVESSIA SINALIZADA DE PEDESTRE

EMPREENDIMENTO:

PROJETO: \_\_\_\_\_

REVISÃO: \_\_\_\_\_

VISTO E ACEITO: \_\_\_\_\_

APROVADO: \_\_\_\_\_

EMAIL: [semac.luziania@gmail.com](mailto:semac.luziania@gmail.com)

ARQUIVO: \_\_\_\_\_

TÍTULO: **PARQUE SANTA FÉ**  
**PLANTA BAIXA - SINALIZAÇÃO**

ESCALA: **INDICADAS**

CIDADE: LUZIANIA - GOIÁS

PROP.: \_\_\_\_\_

PREFEITURA MUNICIPAL DE LUZIANIA

PROJETO: \_\_\_\_\_

Engª Civil Amanda Soares de Souza Freitas  
CREA: 1018305246/D-GO

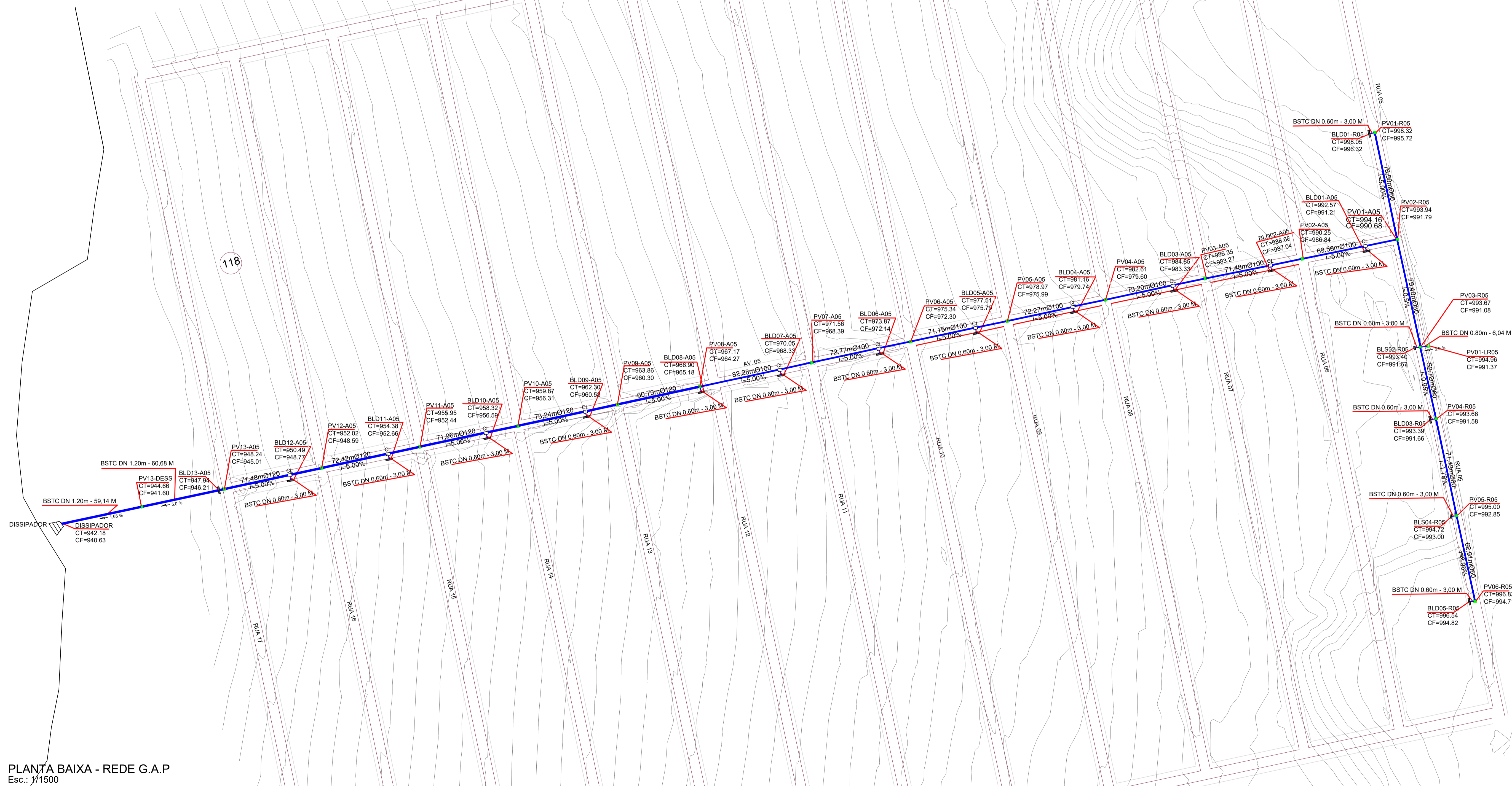
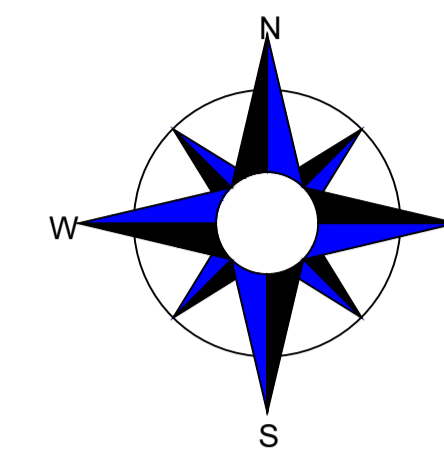
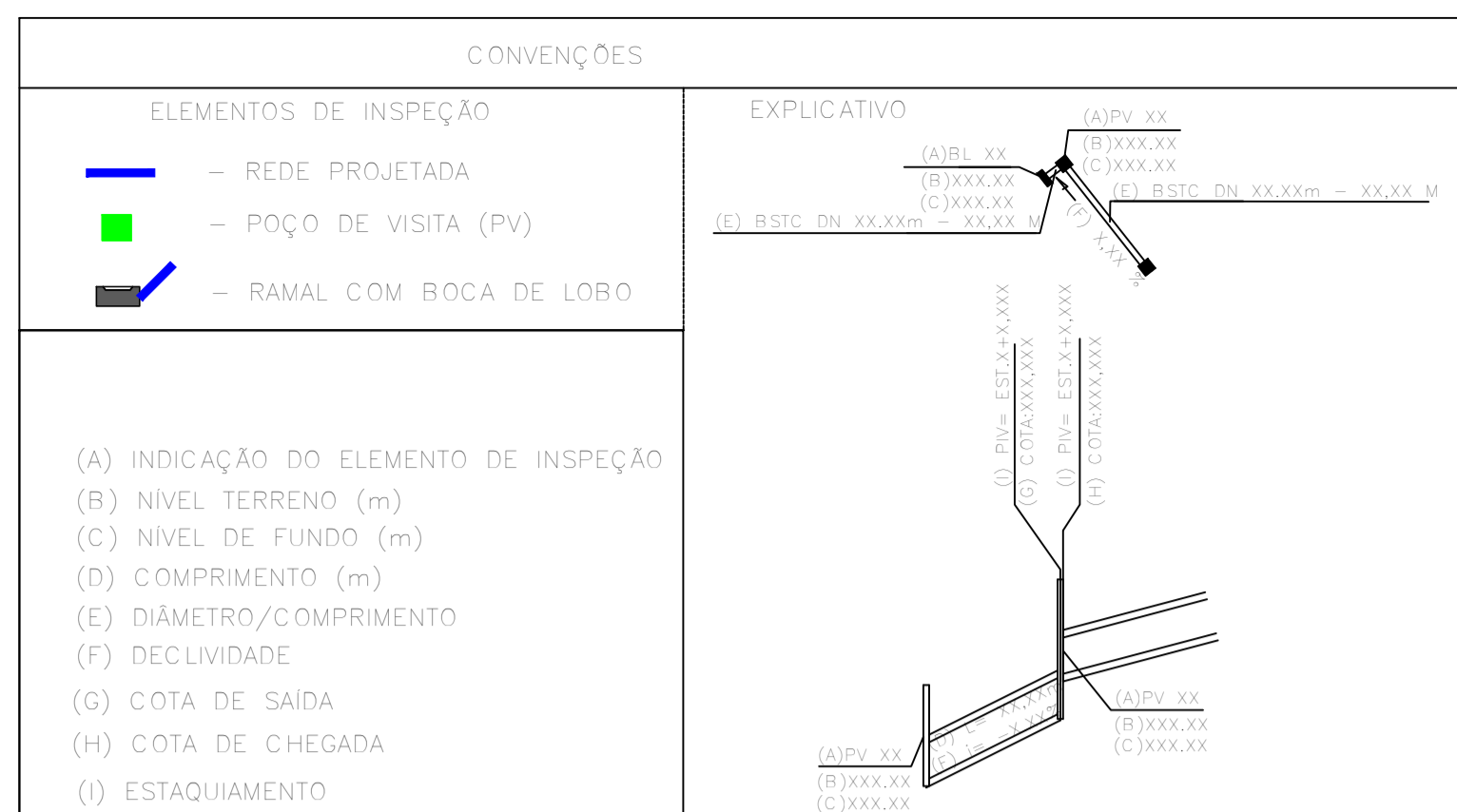

Nº	DATA	REVISÃO	EXECUTADO POR	APROVADO POR	ACEITO	DATA	DESENHOS DE REFERÊNCIA	NÚMERO
0	Jan./2022	P/ COMENTÁRIOS						

- LEGENDAS:
- REDE PROJETADA
  - BOCA DE LOBO
  - POÇO DE VISITA (PV)

EMPRESAMENTO:	PROJETO:	TÍTULO:	PROJETO:
		PARQUE SANTA FÉ	G.A.P.
		PLANTA BAIXA - G.A.P	ESCALA:
			INDICADAS
PROJETO:		CIDADE:	ART:
REVISÃO:		LUZIANIA - GOIÁS	1020220054394
VISTO E ACEITO:	EMAIL:	PROP.:	Nº:
APROVADO:	semac.luziania@gmail.com	PREFEITURA MUNICIPAL DE LUZIANIA	01/04
	ARQUIVO:	PROJETO:	Data:
		Engª Civil Amanda Soares de Souza Freitas	Jan./2022
		CREA: 1018305246/D-GO	



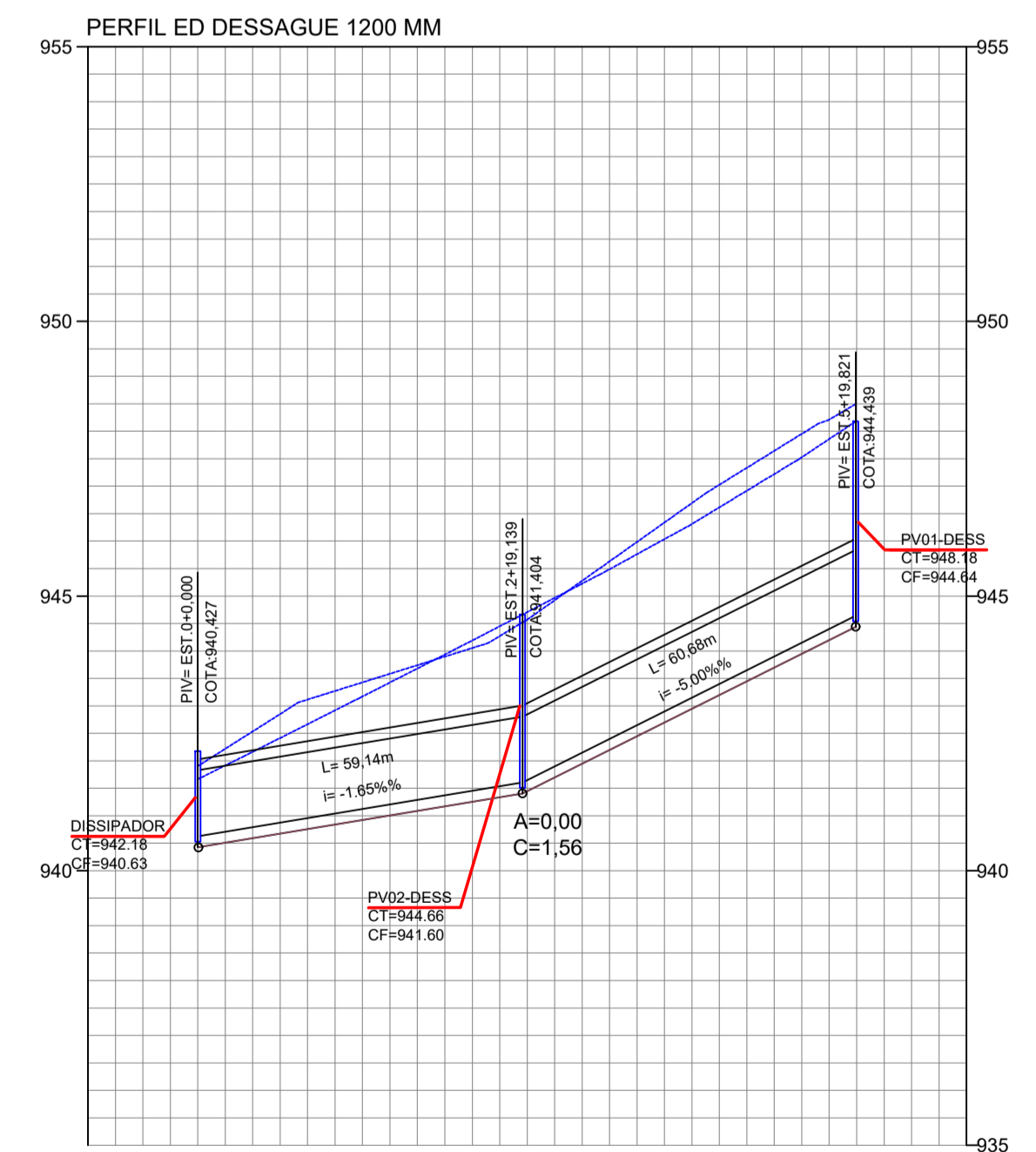
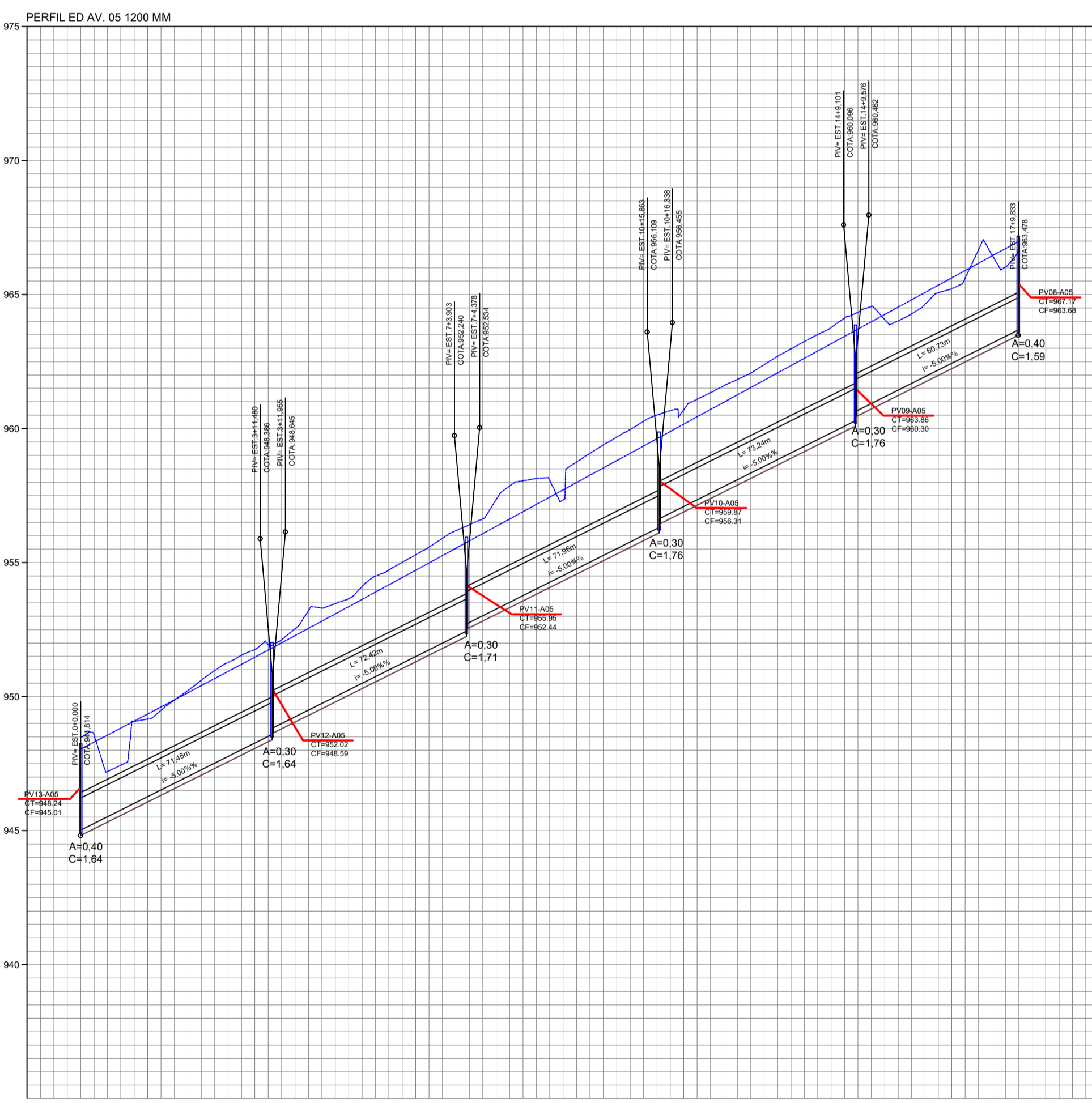
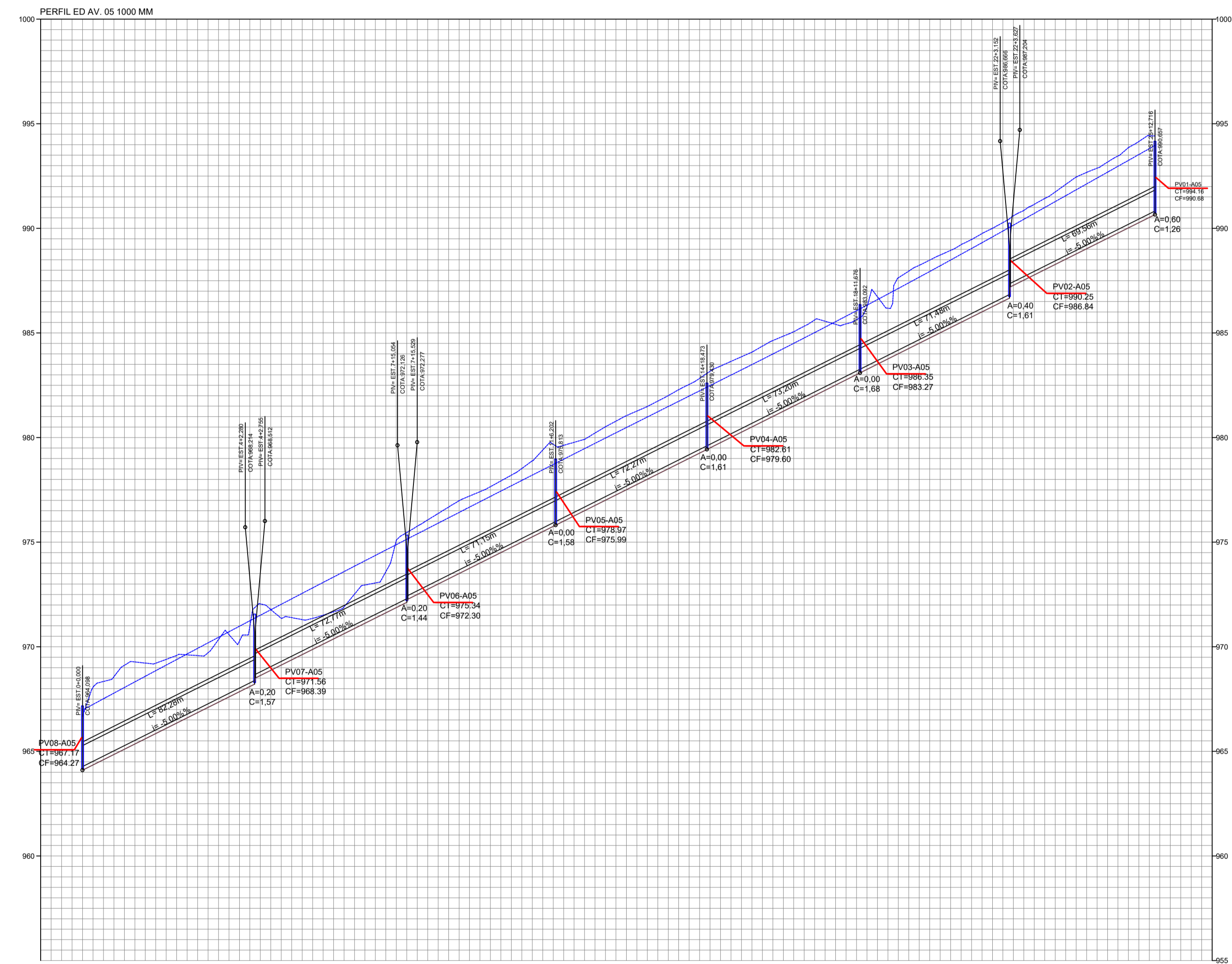
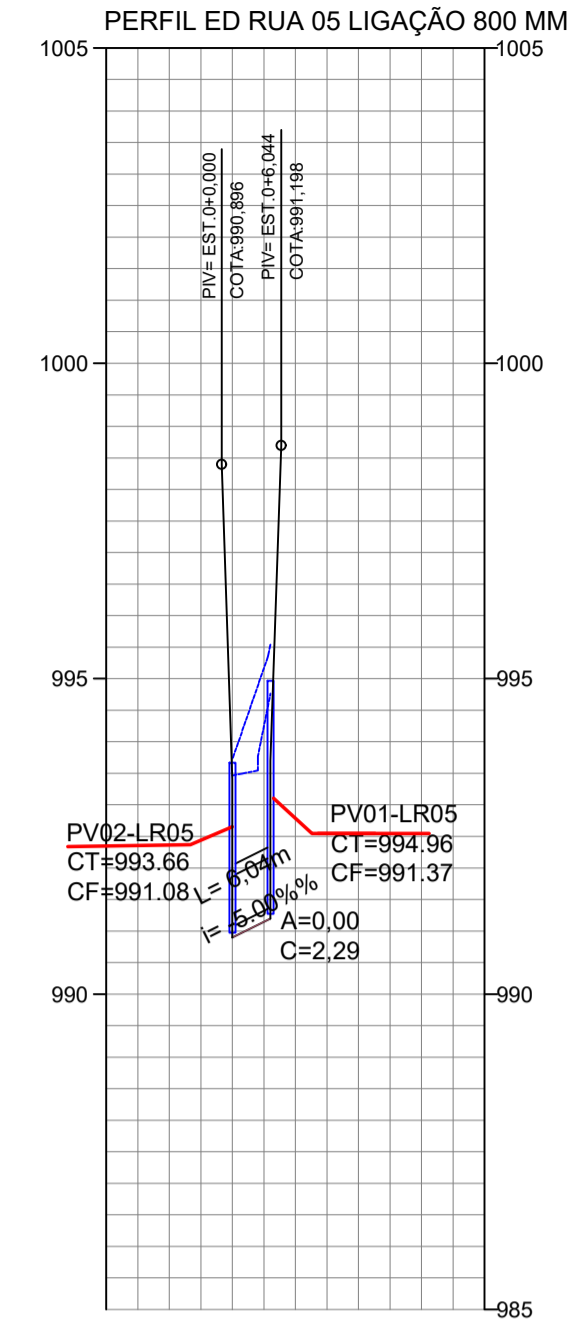
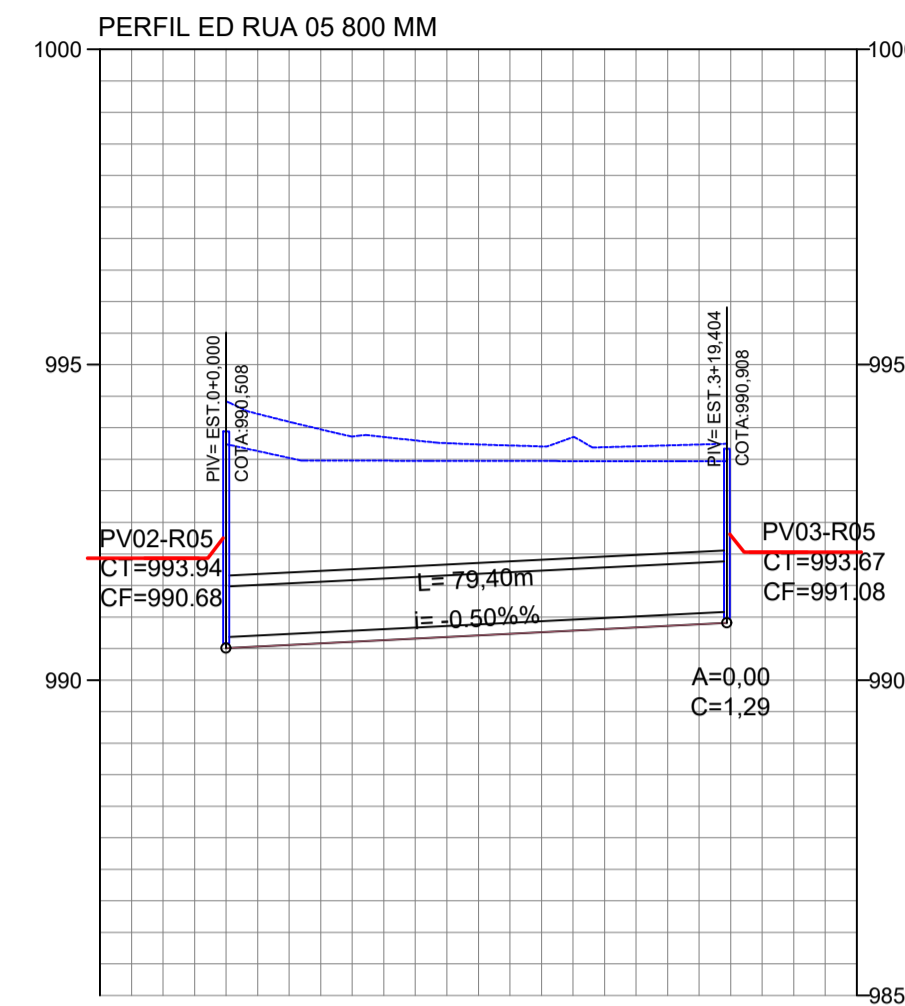
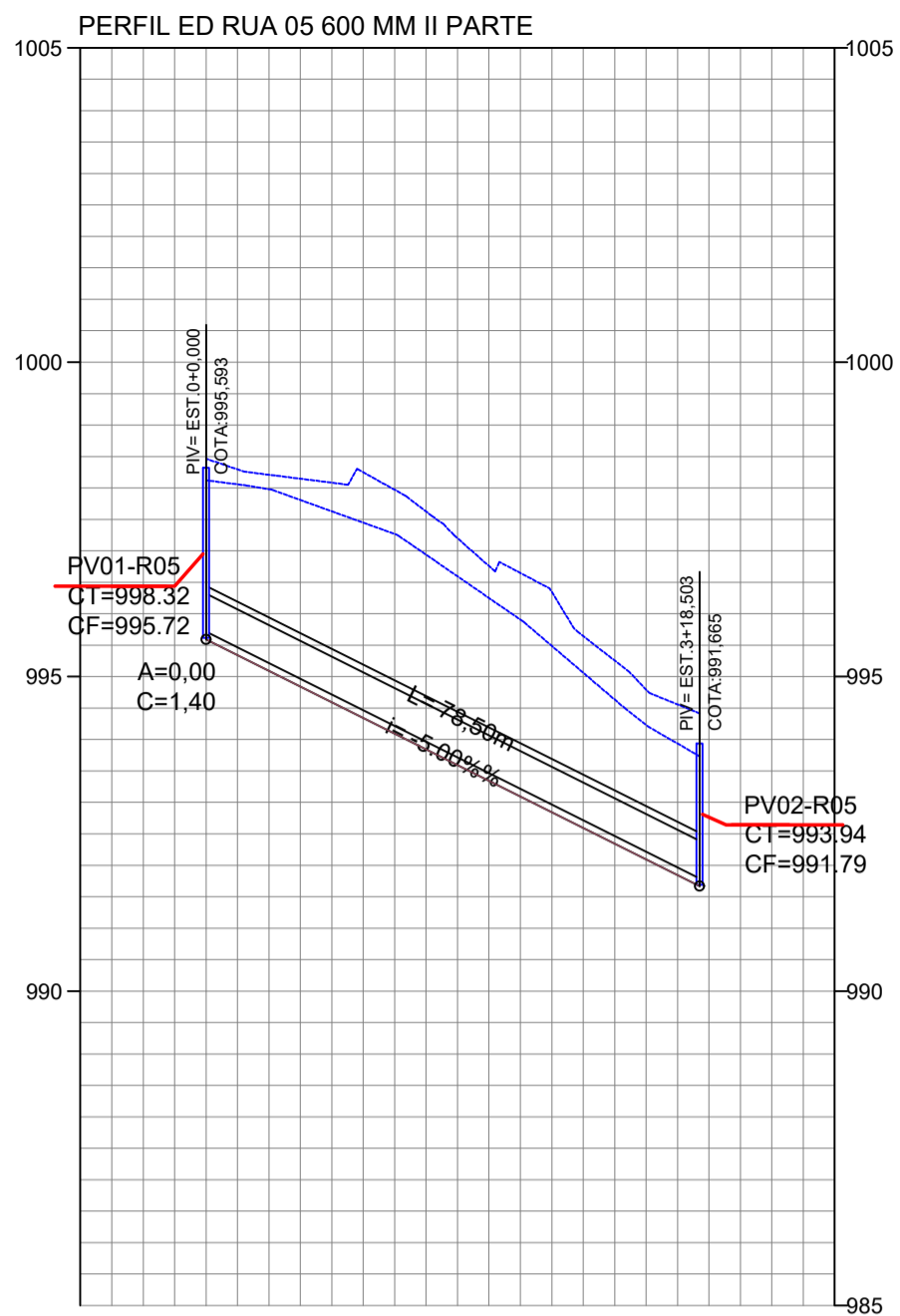
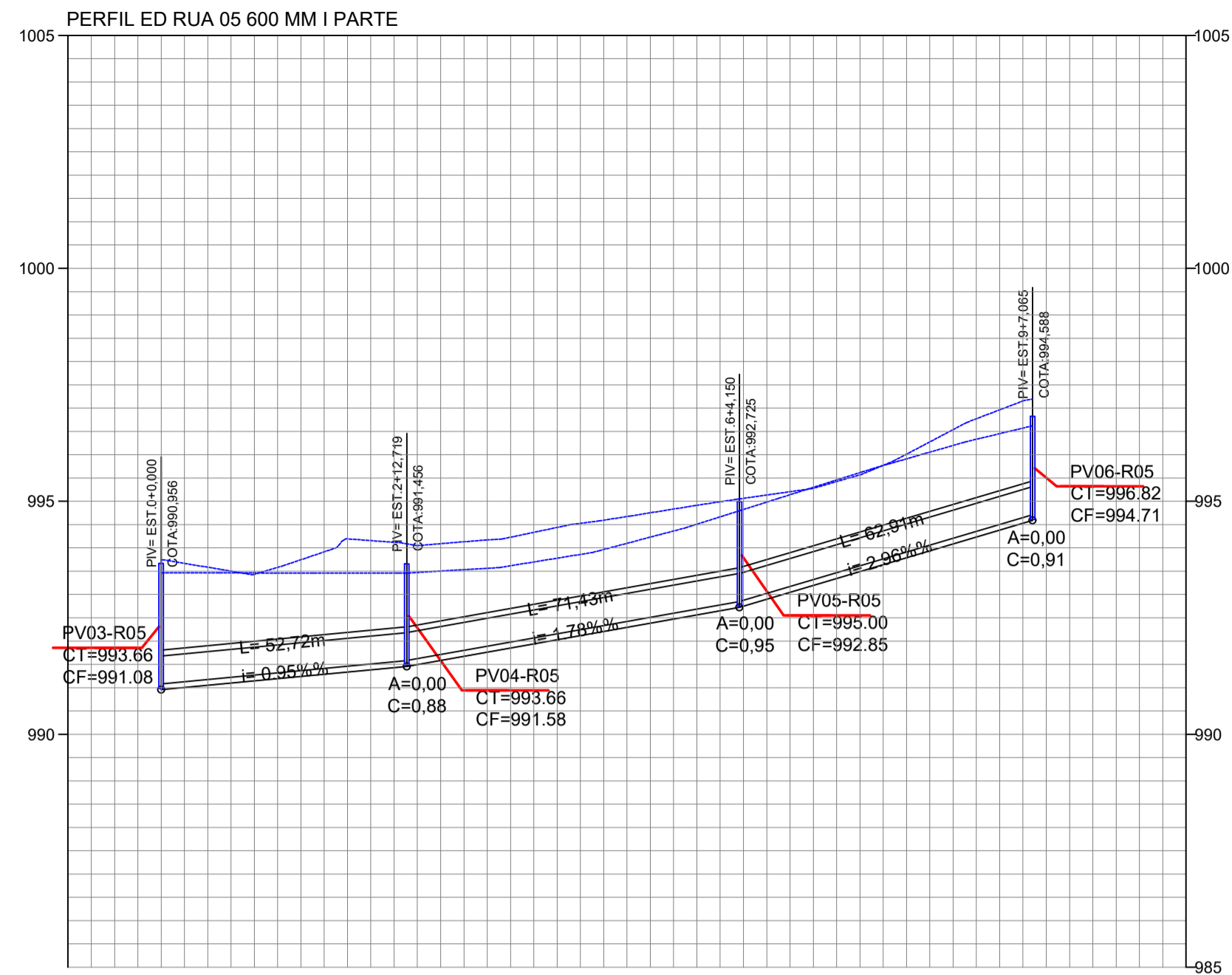

Nº	DATA	REVISÃO	EXECUTADO	APROVADO	ACEITO	DATA	DESENHOS DE REFERÊNCIA	NÚMERO	LEGENDAS:
0	Jan./2022	P/ COMENTÁRIOS							

EMPRESAMENTO:		TÍTULO:	PARQUE SANTA FÉ PERFIL LONGITUDINAL	PROJETO:	G.A.P.
PROJETO:		CIDADE:	LUZIANIA - GOIÁS	ESCALA:	INDICADAS
REVISÃO:		PROP.:	PREFEITURA MUNICIPAL DE LUZIANIA	ART.:	1020220054394
VISTO E ACEITO:	EMAIL: semac.luziania@gmail.com			Nº:	02/04
APROVADO:	ARQUIVO:			Data:	Jan./2022
		PROJETO:			Eng.º Civil Amanda Soares de Souza Freitas CREA: 1018305246/D-GO



DETALHE DO PV 1000 MM

DETALHE DO PV 800 MM

DETALHE DO PV 600 MM

DISSIPADOR

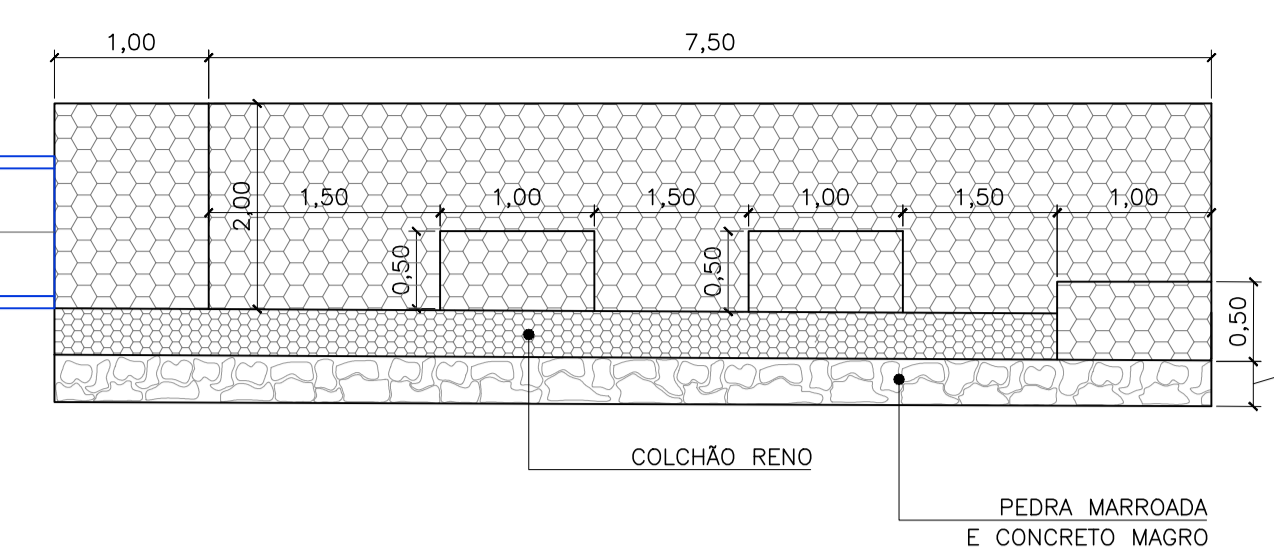
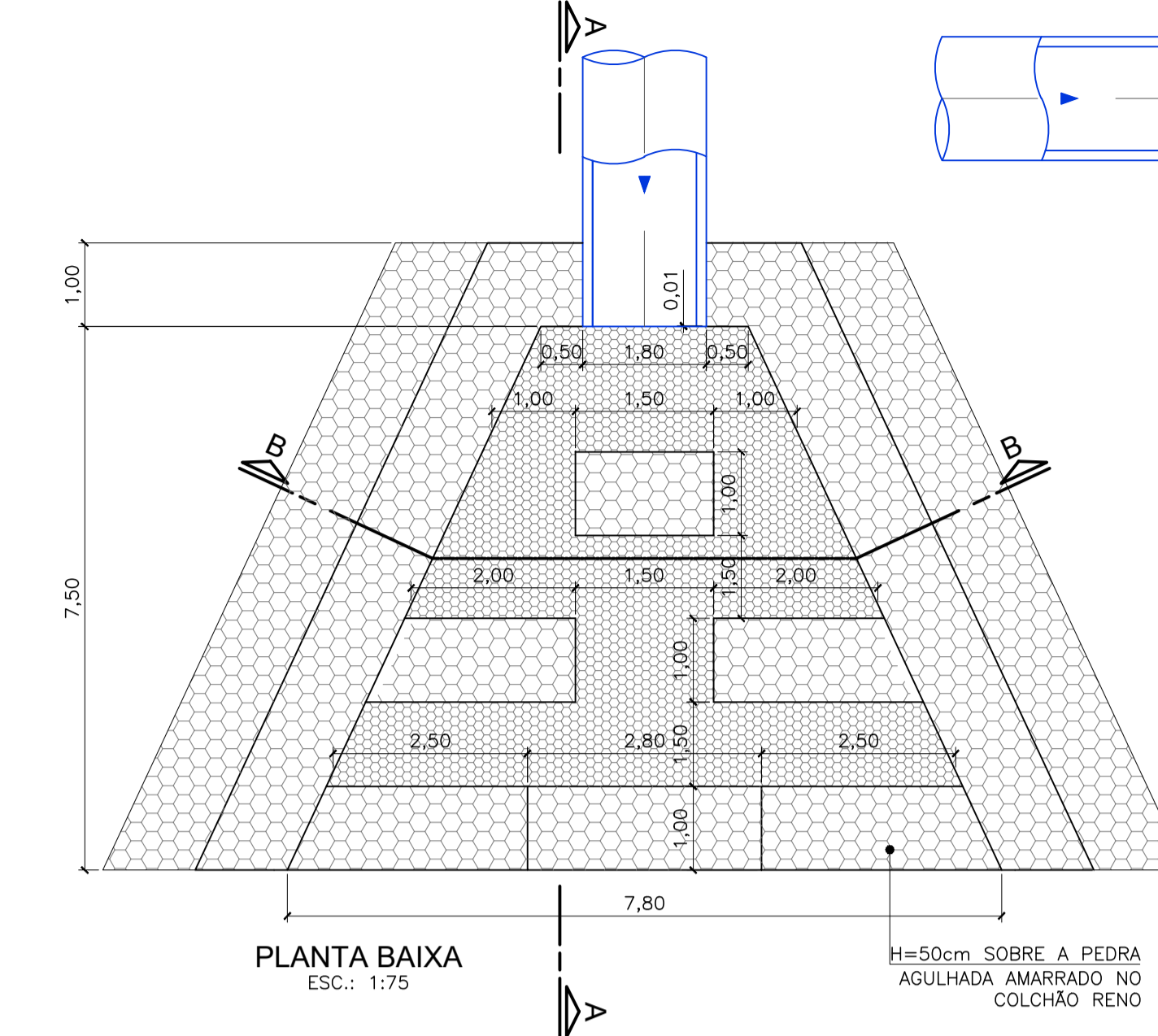
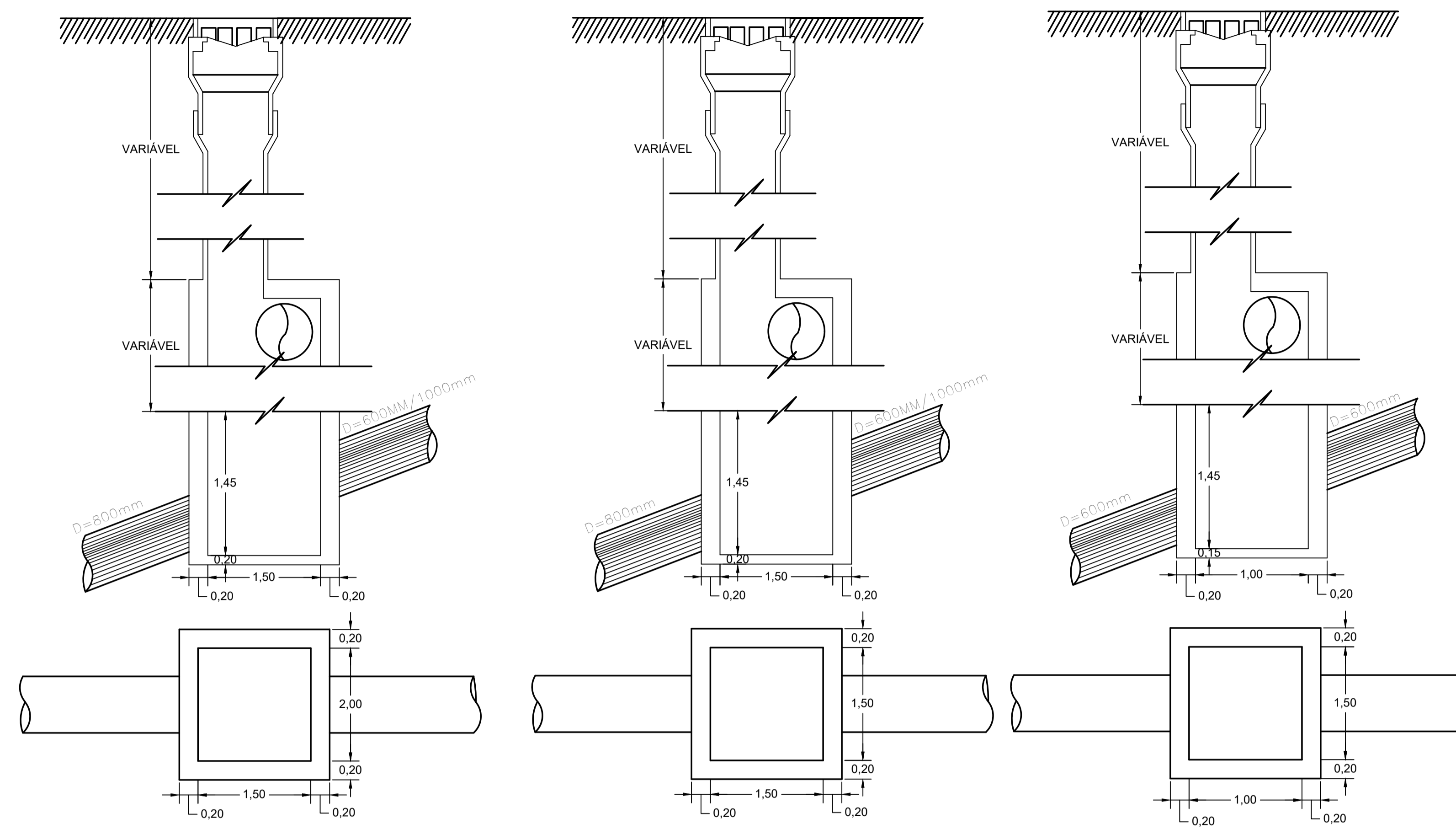

CORTE A-A ESC.: 1:75

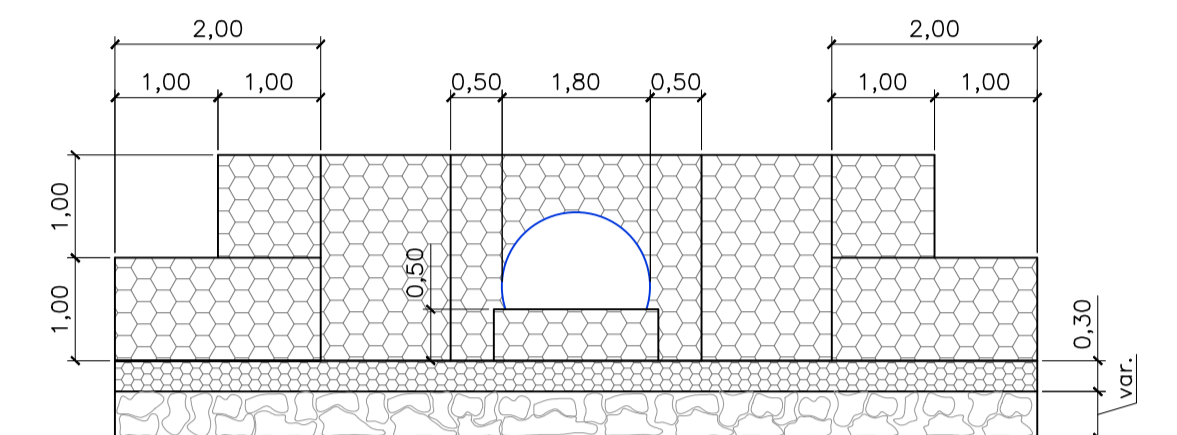

CORTE B-B ESC.: 1:75

VOLUMES (m³)  
 CABIÃO=61,60  
 COLCHÃO RENO= 17,60 ou 70,94 m²

Obs: A superfície do dissipador de energia deve ser concretada com fck mínimo de 30 MPa e espessura de 05 cm, utilizando-se brita 0.

DETALHE DO PV 1200 MM

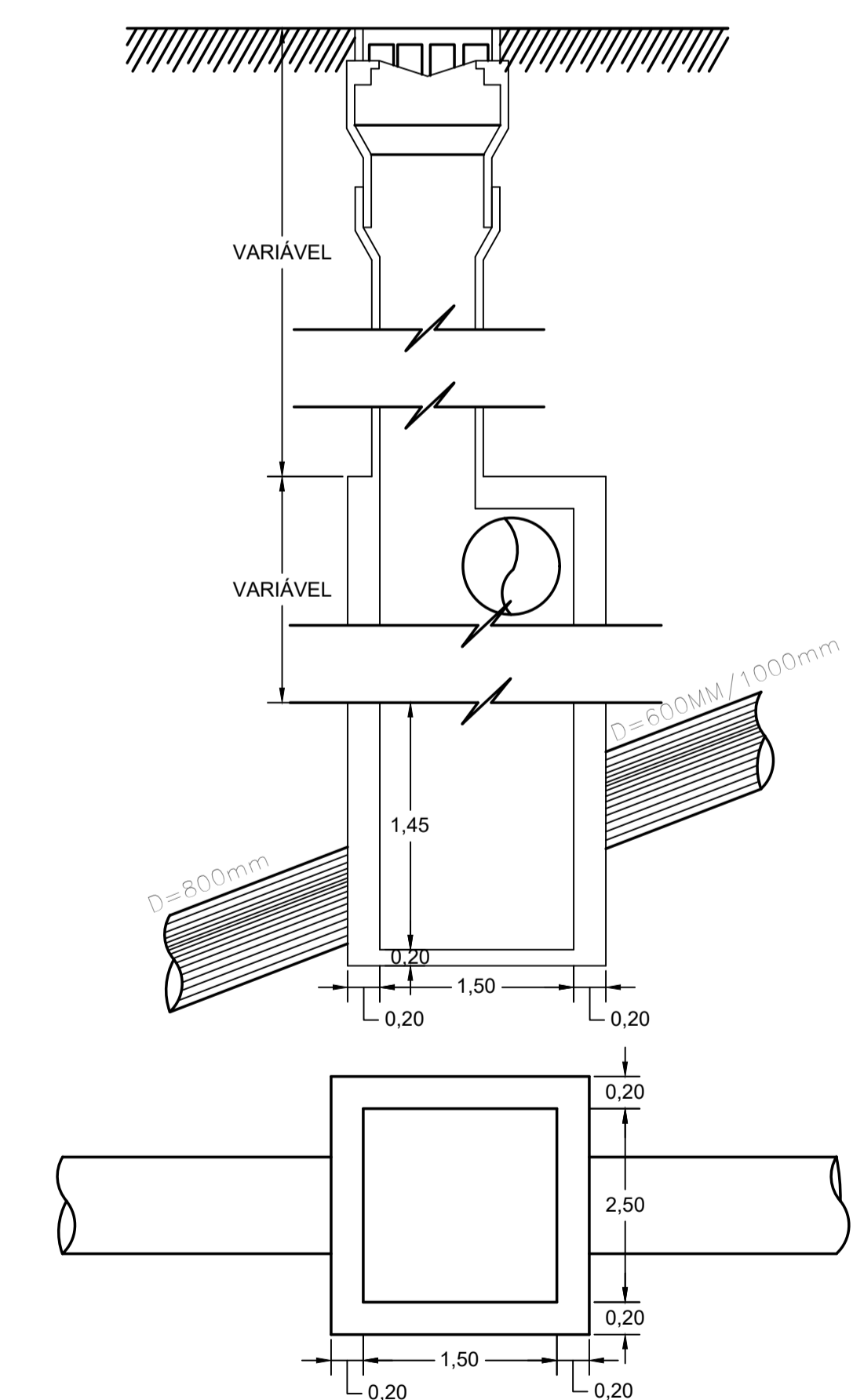

BOCA DE LOBO SIMPLES

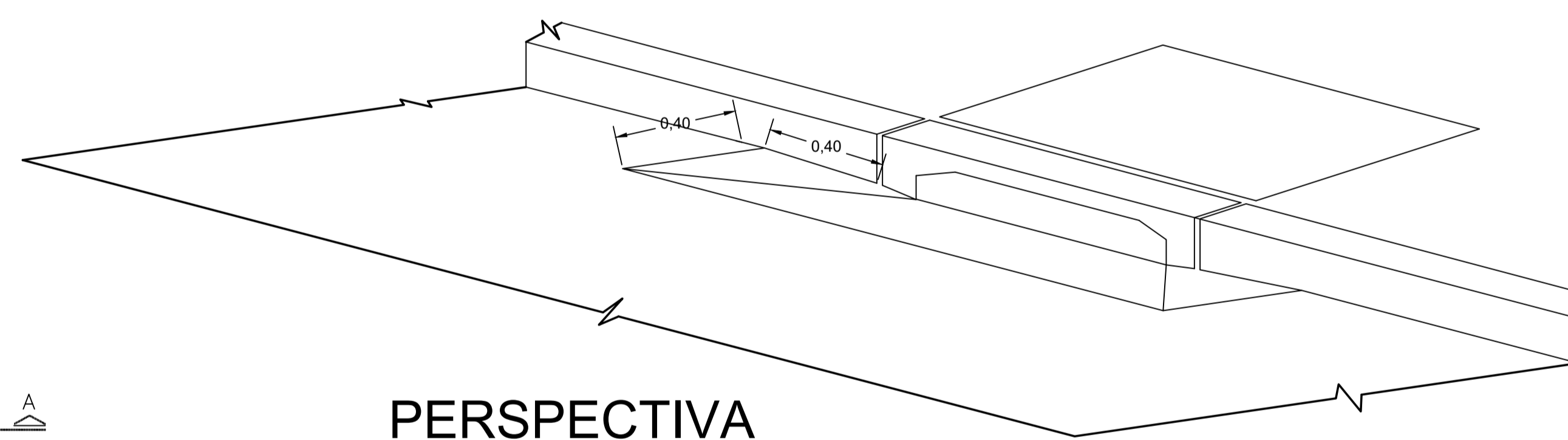

PERSPECTIVA

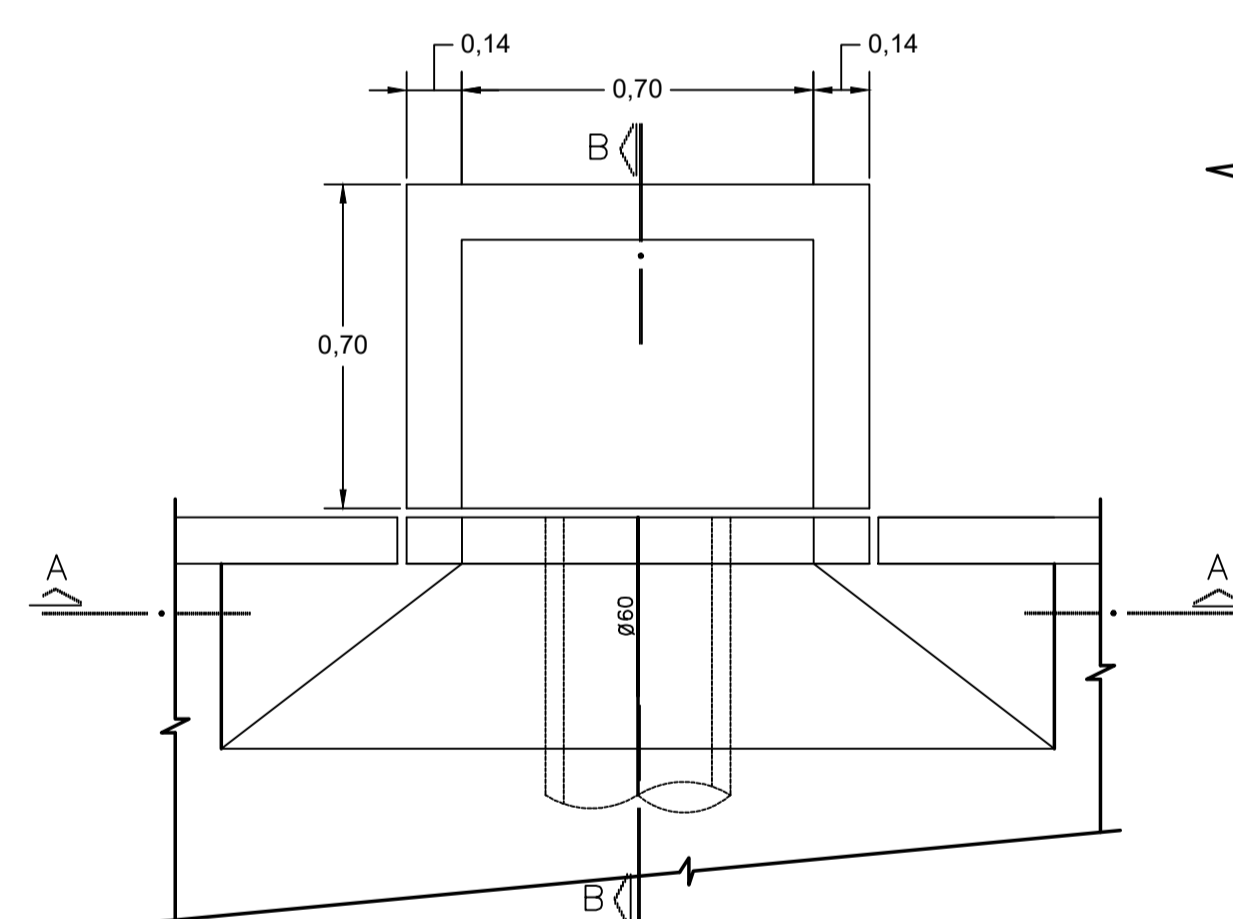

PLANTA BAIXA

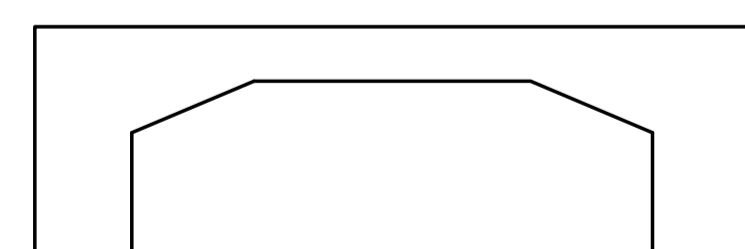

DETALHE MEIO FIO

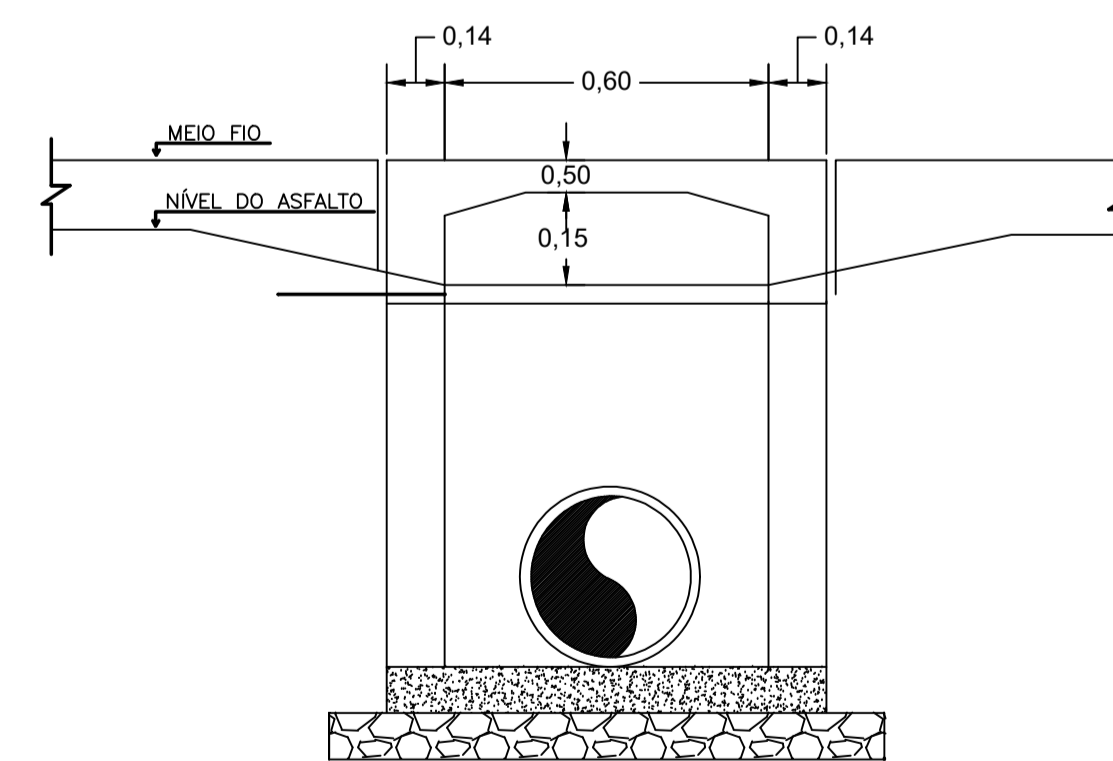

CORTE AA

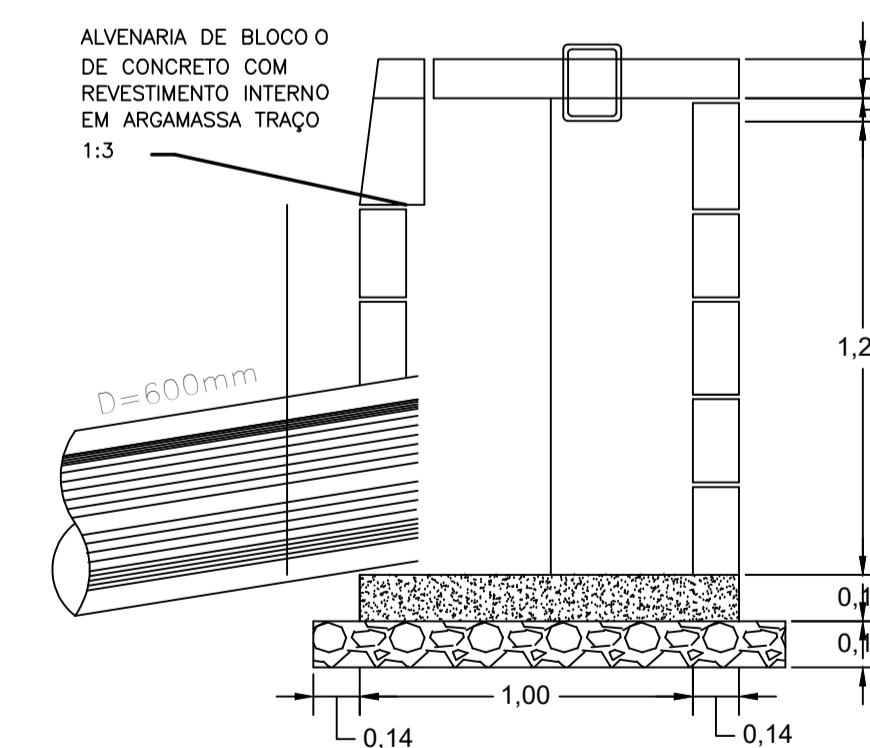

CORTE BB

DETALHE DA VALA

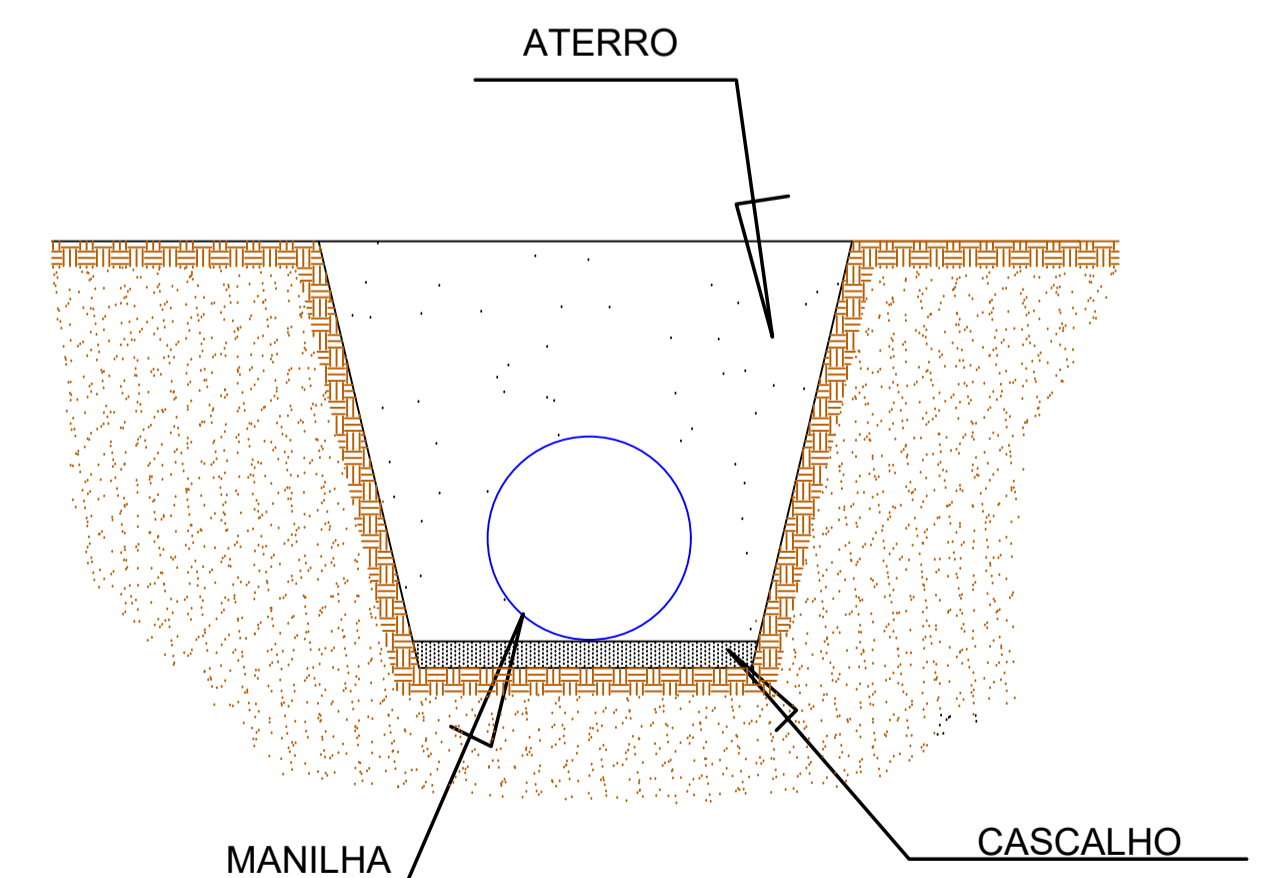

Nº	DATA	REVISÃO	EXECUTADO POR	APROVADO POR	ACEITO	DATA	DESENHOS DE REFERÊNCIA	NÚMERO	LEGENDAS:
0	Jan./2022	P/ COMENTÁRIOS							

EMPRESA:	EMPREENDIMENTO:	TÍTULO:	PARQUE SANTA FÉ	PROJETO:	G.A.P.
		ESCALA:	INDICADAS		
		CIDADE:	LUZIANIA - GOIÁS	ART:	1020220054394
		PROP.:	PREFEITURA MUNICIPAL DE LUZIANIA	Nº:	04/04
				Data:	Jan./2022
PROJETO:				PROJETO:	Engª Civil Amanda Soares de Souza Freitas
REVISÃO:					CREA: 1018305246/D-GO
VISTO E ACEITO:	EMAIL:	semac.luziania@gmail.com			
APROVADO:	ARQUIVO:				